

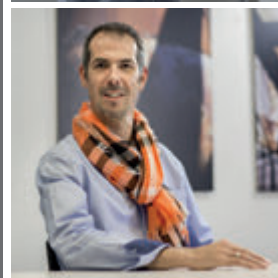

III CAILLEBOTIS

UNE ÉQUIPE DE PROFESSIONNELS EXPÉRIMENTÉS DE LA FABRICATION À LA MISE EN ŒUVRE

JK technic, c'est une garantie de qualité et de services, de l'étude à la mise en œuvre de vos projets. Nos produits sont fabriqués sur des lignes de production haute performance avec une technologie de pointe. Notre service commercial, en collaboration avec notre bureau d'études, étudie vos besoins, vous conseille et vous propose la meilleure solution. Après fabrication, tous nos produits sont soumis à un double contrôle (qualitatif et quantitatif) afin d'en assurer une qualité optimale. Parce qu'être un des spécialistes du caillebotis en France, c'est préparer l'avenir, nous innovons et accompagnons le développement de vos projets. Cet accompagnement est également assuré par notre service logistique qui met tout en œuvre pour vous garantir la livraison de vos commandes dans les meilleurs délais. JK Technic, c'est aussi la garantie d'un service après-vente afin de répondre au mieux à vos interrogations et d'assurer votre entière satisfaction. JK Technic, une équipe de professionnels à votre service.

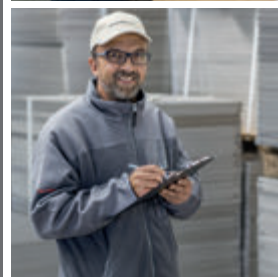
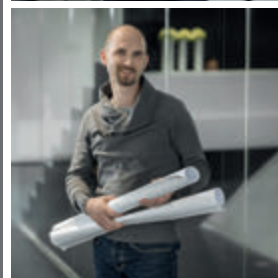
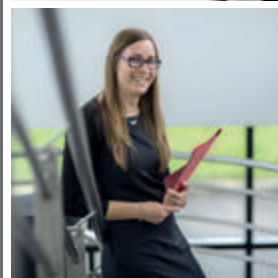
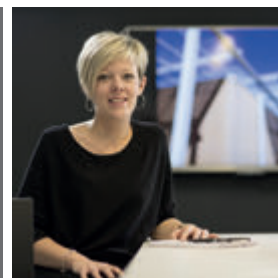







Depuis sa création, le 8 janvier 1996 à Sarreguemines, notre entreprise a connu une croissance constante pour devenir aujourd'hui un des leaders dans le domaine du caillebotis.

Vous êtes actuellement plus de 20 000 clients à nous faire confiance à travers toute l'Europe, c'est pourquoi nous restons à votre écoute pour adapter sans cesse notre organisation à vos besoins et répondre ainsi aux impératifs changeants du marché.

Notre challenge au quotidien est de repousser les limites de vos réalisations techniques, trouver les solutions économiques adaptées à votre budget et vous garantir une gestion de projet sérieuse et efficace.

Notre objectif est de construire avec vous un partenariat durable !

Merci pour votre confiance.

Jean Jacques Koch

Jean-Jacques Koch, Fondateur de JK Technic





UN BUREAU D'ÉTUDES INTÉGRÉ

Le sur-mesure est un point fort de **JK TECHNIC**. Nos techniciens du bureau d'études, entièrement intégré au sein de l'entreprise, sont à votre écoute afin de traiter vos demandes techniques et vos plans de calepinage et pourront vous conseiller en collaboration avec notre service commercial. Spécialement formés aux logiciels de conception assistée par ordinateurs, nos dessinateurs industriels sauront vous réaliser des notes de calcul et modéliser vos projets en trouvant la meilleure solution à vos exigences et besoins les plus spécifiques, tant dans le secteur industriel qu'architectural.



UNE ÉQUIPE COMMERCIALE PROCHE DE CHEZ VOUS

JK TECHNIC, c'est une force commerciale sédentaire et itinérante à l'écoute de vos exigences et besoins, afin de vous conseiller et de vous proposer la solution la plus adaptée au meilleur prix. Pour être toujours plus proche de vous et dans un souci de réactivité, notre équipe commerciale dynamique et professionnelle est répartie dans nos agences à travers toute la France. **JK TECHNIC**, c'est également un service export pouvant répondre à l'ensemble des sollicitations de nos clients étrangers. En collaboration avec notre bureau d'études, nos équipes de professionnels du caillebotis seront vos interlocuteurs privilégiés pour vous accompagner dans vos projets de la prise de contact jusqu'à la mise en œuvre.

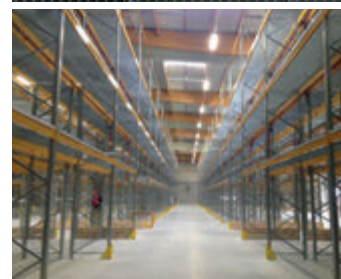
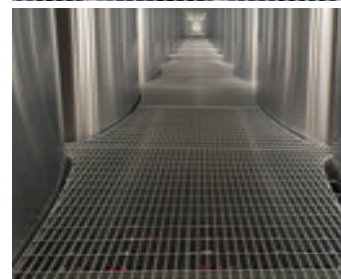

≡ NOS RÉFÉRENCES

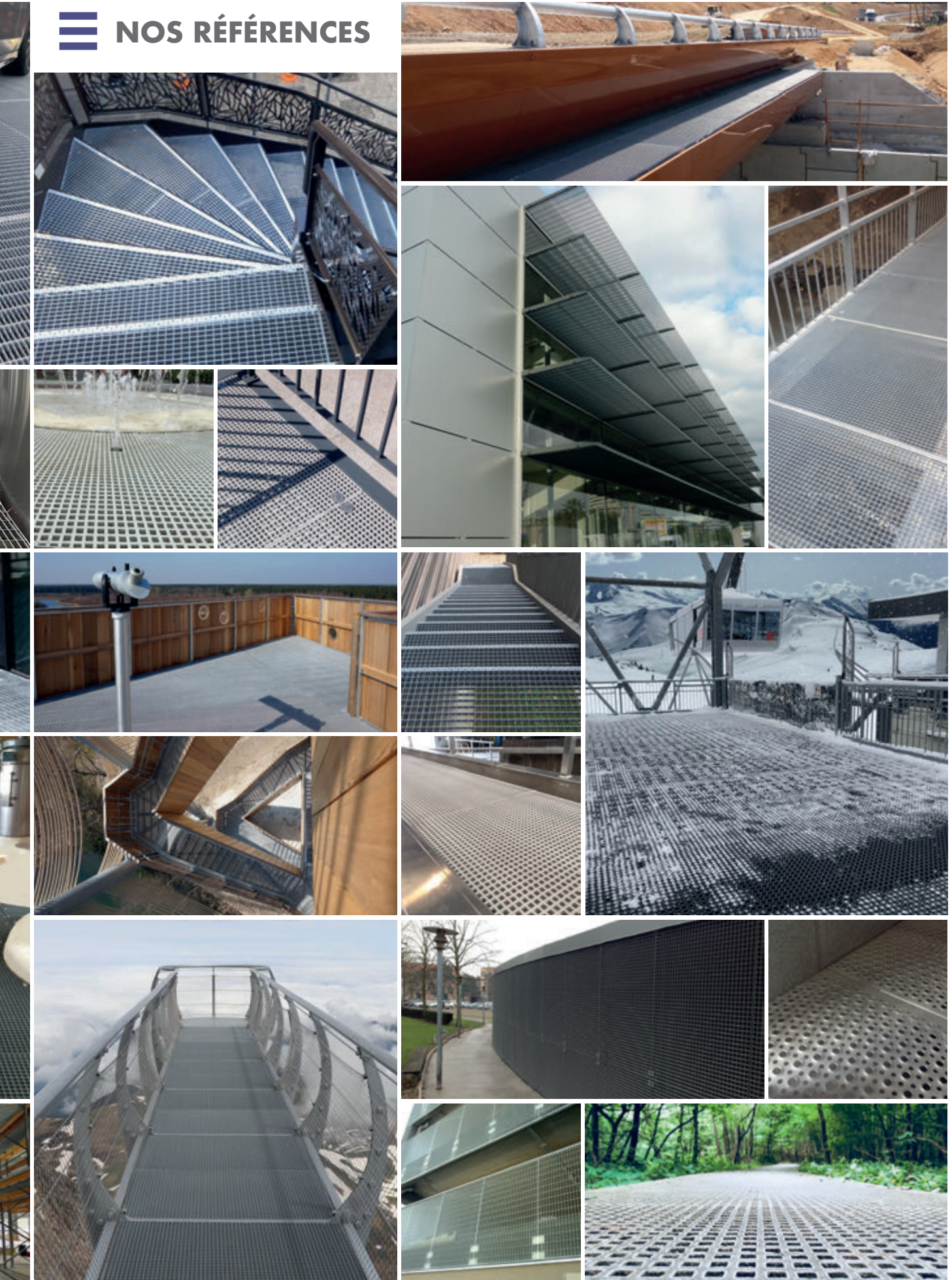

SERVICE COMMERCIAL



Eric

BUREAU D'ÉTUDES

✓ Écoute

≡ Des commerciaux itinérants et sédentaires à votre écoute.

✓ Flexibilité

≡ Une équipe proche de chez vous.

✓ Technicité

≡ Une réponse rapide et adaptée à vos besoins.

✓ Savoir-faire

✓ Réactivité



Pierre



- ≡ Des dessinateurs industriels spécialement formés aux logiciels de CAO.
- ≡ Un service intégré au sein de l'entreprise.
- ≡ La réalisation de notes de calcul.
- ≡ Le traitement des plans de calepinage.
- ≡ Une réponse précise et rapide à l'ensemble de vos demandes techniques.

Pour nous contacter :

 03 87 98 88 76

 jktechnic@jktechnic.fr

DES SPÉCIALISTES DU CAILLEBOTIS À VOTRE SERVICE

SERVICE LOGISTIQUE

PRODUCTION



- ≡ Des spécialistes dans la fabrication, la préparation et l'expédition de vos commandes.
- ≡ Une découpe express et sur-mesure de caillebotis polyester.
- ≡ Un contrôle qualitatif et quantitatif des produits livrés.

- ≡ Une équipe assurant la livraison de vos commandes dans les meilleurs délais.
- ≡ Une livraison en 24/48H de nos produits en stock grâce à notre service Express.
- ≡ Un service de consultation de vos délais de commande sur notre site internet www.jktechnic.fr

Une adresse mail pour toute question sur votre délai de commande :



delai@jktechnic.fr





JK TECHNIC

Notre société 2

NOS PRODUITS

Caillebotis pressé	12
Caillebotis électroforgé	16
Caillebotis inox et aluminium	20
Caillebotis à lames inclinées	22
Caillebotis pour rayonnage, clôture et garde-corps	24
Caillebotis polyester	26
Caillebotis caoutchouc	32
Marches d'escalier	34
Escaliers hélicoïdaux	36
Grilles de sécurité	38
Marches en grille de sécurité	41
Caillebotis spéciaux	42
Fixations et accessoires	44

ASSISTANCE TECHNIQUE

Informations techniques	46
Tableaux des charges	48

PROGRAMME DE STOCK

Programme de stock	50
--------------------	----

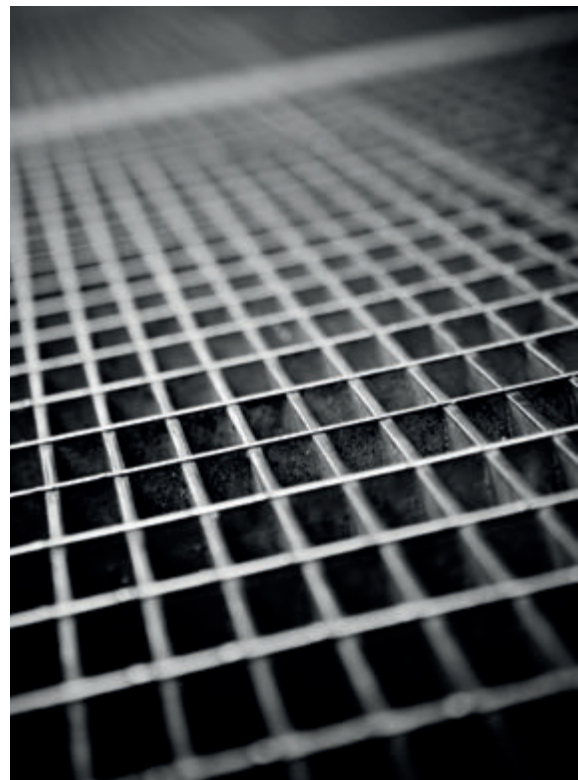

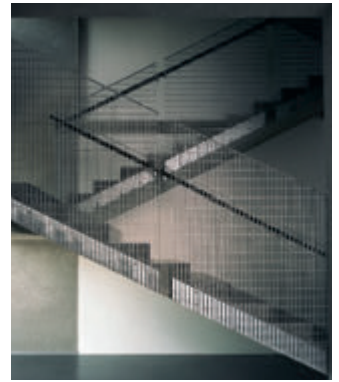
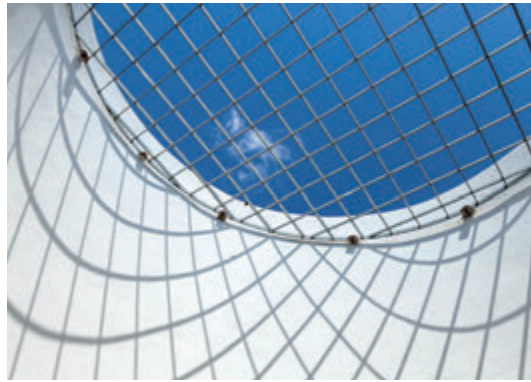

JK
TECHNIC



Grâce à ses nombreuses variétés de modèles et possibilités d'utilisation, le caillebotis pressé offre une grande flexibilité au niveau des dimensions, de la configuration de maille, de la hauteur et de l'épaisseur des barreaux porteurs.

Les matériaux utilisés sont également variés, permettant ainsi de répondre à chaque besoin, qu'il soit de type industriel ou architectural. Le caillebotis pressé est le plus utilisé pour de la fabrication sur-mesure, ses nombreuses possibilités au niveau de sa forme permettant de donner un aspect esthétique à chaque réalisation.

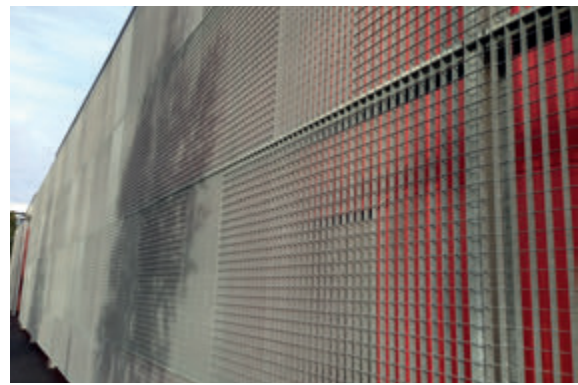

CAILLEBOTIS PRESSÉ

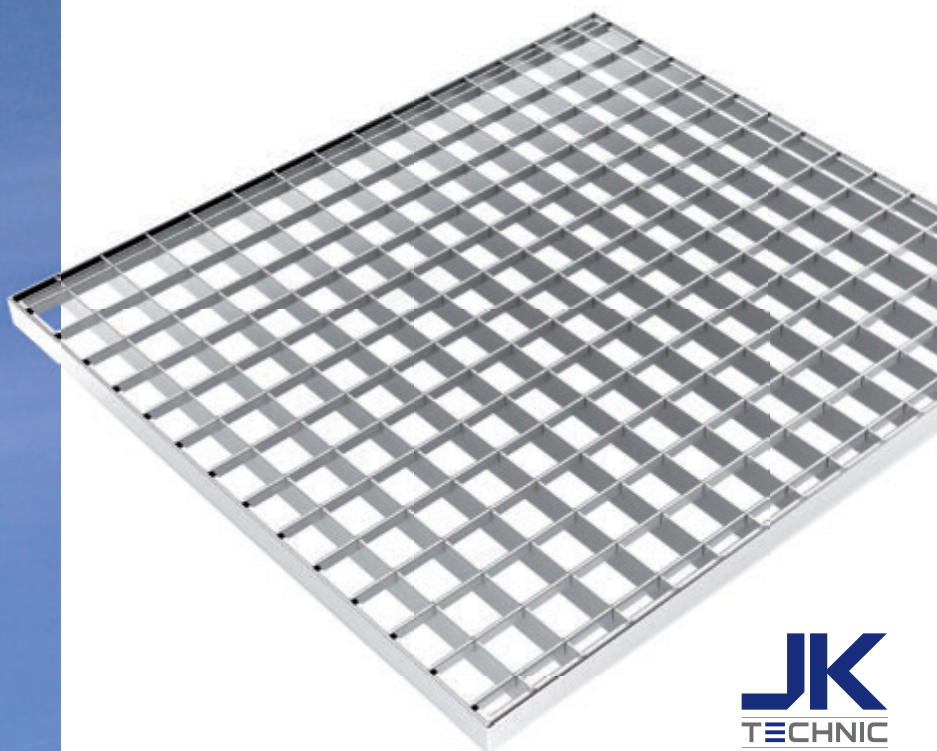

PRINCIPE DE FABRICATION

Le caillebotis pressé JK Technic se caractérise par l'assemblage de barres insérantes, pressées dans les barres porteuses préalablement encochées. Son encadrement est ensuite réalisé sous forme de profil « plat » ou en « T », fixé par soudage, et l'ensemble peut être galvanisé à chaud suivant les normes EN ISO 1461 en vigueur. En cas de surfaces pouvant être glissantes, il est possible de réaliser le caillebotis en version antidérapante, la face supérieure des barreaux porteurs et/ou des barres insérantes étant alors crantée. Le caillebotis pressé JK Technic est en général fabriqué à partir d'acier S235JR selon les normes EN 10025 permettant une production de qualité constante. Tolérances de fabrication suivant la norme RAL-GZ 638.

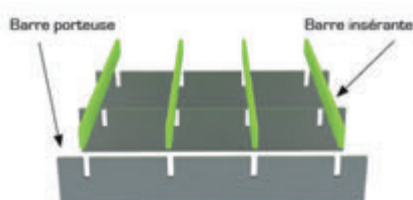

ÉTAPE 1

Mise en place des BP et BI



ÉTAPE 2

Presse

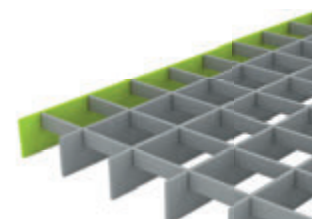

ÉTAPE 3

Mise en place des bordures

CARACTÉRISTIQUES TECHNIQUES GÉNÉRALES

Le caillebotis pressé JK Technic se définit selon un cahier des charges précis. Les dimensions des barres porteuses (BP) et insérantes (BI) sont importantes car elles déterminent la capacité de reprise de charges.

ENTRAXES DE MAILLE

L'entraxe de maille est la distance séparant l'axe des barreaux porteurs et celui des barres insérantes. Il est défini en fonction des normes et charges à respecter et est utilisé par notre bureau d'études pour la réalisation de notes de calcul.

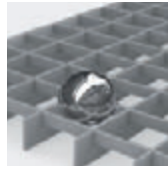

Maille de sécurité étanche à la bille de 20 mm

Pour une épaisseur des BP de 2 à 3 mm, l'entraxe des BP et des BI est en général un multiple de 11,11. Pour une épaisseur des BP de 4 et 5 mm, l'entraxe des BP est en général un multiple de 18 et celui des BI, un multiple de 17.

JK Technic vous propose des caillebotis pressés avec différents types de maille :

- ≡ Mailles standard : 30 x 30 - 30 x 40 - etc.
- ≡ Mailles de sécurité : 19 x 40 - 30 x 19 - 19 x 19 - etc.
- ≡ Maille PMR : 19 x 19.
- ≡ Autres possibilités sur demande.

Dans un souci d'esthétisme, pour des panneaux verticaux pour décoration avec grande maille (ex : 60 x 60 mm – 40 x 100 mm – etc.), il est possible de réaliser des panneaux avec alignement des mailles ainsi que des mailles entières.

BARREUX PORTEURS

Hauteur standard : de 20 à 150 mm.

Épaisseur standard : de 2 à 8 mm.

Autres possibilités sur demande.

BARRES INSÉRANTES

Hauteur standard : 10 mm.

Épaisseur standard : 2 mm.

Autres possibilités sur demande.

DIMENSIONS

Longueur maximale des BP : 4000 mm.

Longueur maximale des BI : 2000 mm.

MATIÈRES

Acier S235JR suivant les normes EN 10025.

Acier inoxydable 304 (1.4301) ou 316Ti (1.4571).

Aluminium AlMg3.

TRAITEMENTS DE SURFACE

Galvanisation suivant les normes EN ISO 1461.

Laquage suivant RAL standard.

Autres possibilités sur demande.

FINITIONS

Possibilité de bordure « T » ou « plat ».

Possibilité de crantage simple ou double sur demande.

Possibilité de crantage demi-lune ou en dents de scie.

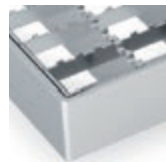

Crantage double

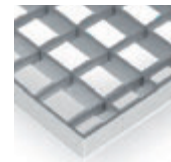

Bordure « plat »

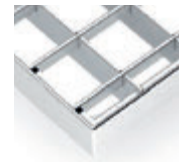

Bordure « T »

PRODUITS FINIS

Nappes, 1/2 nappes, panneaux et marches d'escalier bruts ou galvanisés disponibles en stock, aisément transformables sur site.

Possibilité de fabrication sur-mesure suivant les dimensions et/ou plans fournis par le client.

Dimensions maximales : pour une qualité optimale des caillebotis, nous vous conseillons de ne pas dépasser un ratio longueur x largeur de 2 m² en maille de 30 et de 1,5 m² en maille de 19.

DOMAINES D'APPLICATION

INDUSTRIE

- Centrale thermique, hydraulique, nucléaire et solaire
- Industrie chimique et pétrolière
- Industrie automobile et sidérurgique
- Construction navale
- Cimenterie
- Transformation et construction métallique
- Clôture et palissade
- Escalier de secours
- Chemin de fer et transport
- Caniveau et système de ventilation
- Caillebotis T3A autoroutier
- Charge lourde

ARCHITECTURE

- Décoration
- Brise-soleil
- Habillage de façade
- Faux plafond
- Clôture
- Garde-corps
- Mobilier urbain
- Passerelle
- Terrain multisport





PRESSE
 ÉLECTROFRÔGÉ
 INOX ET ALUMINIUM
 LAMES INCLINÉES
 RAYONNAGE, CLOTURE ET GARDE-CORPS
 POLYESTER
 CAOUTCHOUC
 MARCHES D'ESCALIER
 ESCALIERS HÉLICOÏDAUX
 GRILLES DE SÉCURITÉ
 CAILLEBOTIS SPÉCIAUX
 FIXATIONS ET ACCESSOIRES
 INFOS TECHNIQUES
 PROGRAMME DE STOCK

JK TECHNIC VOUS PROPOSE ÉGALEMENT DIVERSES VARIANTES DU CAILLEBOTIS PRESSÉ, RÉPONDANT À DES BESOINS PLUS SPÉCIFIQUES.



LE CAILLEBOTIS LOURD JK TECHNIC

Le caillebotis lourd est un caillebotis pressé, dont les BP et les BI sont particulièrement épaisses.

Comme son nom l'indique, il est destiné à supporter des charges importantes et est principalement utilisé en tant que plancher industriel pour véhicules lourds (camions, hélicoptères, chars, ...).

Chaque projet étant unique, notre bureau d'études vous conseillera en fonction de vos besoins et exigences.

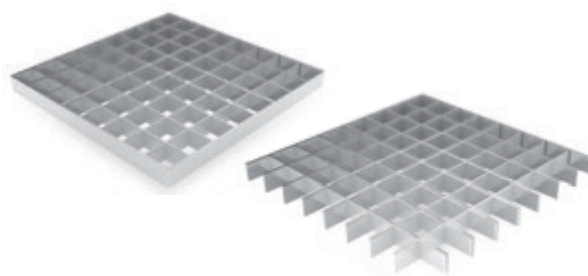

LE CAILLEBOTIS MI-FER JK TECHNIC

Le caillebotis mi-fer se caractérise par le fait que les BP ainsi que les BI sont de hauteur égale. Il est aussi bien destiné à un usage industriel intensif de par sa bonne tenue à la charge, qu'à un usage architectural, son aspect permettant une protection visuelle élevée pour la réalisation d'ensembles esthétiques.

Le caillebotis mi-fer JK Technic est ainsi utilisé en tant que plancher industriel, mais est également prisé par les architectes pour le remplissage de garde-corps, en tant que brise-soleil et brise-vue.



Le caillebotis électroforgé se compose de barres insérantes en carrés torsadés, électrosoudées dans les barreaux porteurs. La soudure à chaque point d'intersection entre les BP et les BI lui garantit une extrême solidité et robustesse.

Il est particulièrement adapté aux endroits où les modifications structurelles sont fréquentes ou lorsqu'un redécoupage est nécessaire. Le caillebotis électroforgé est fréquemment utilisé dans de nombreux secteurs industriels.





CAILLEBOTIS ÉLECTROFORGÉ

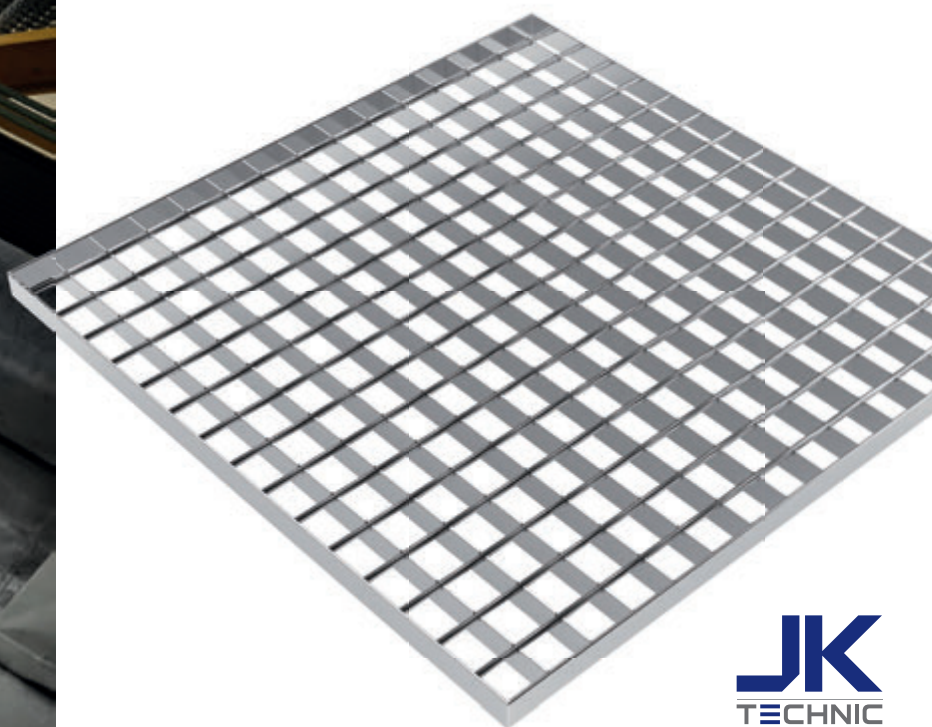

PRINCIPE DE FABRICATION

Le caillebotis électroformé est obtenu par électrosoudure des barres insérantes, généralement en carré torsadé (ou en rond lisse), dans les barres porteuses. Son encadrement est ensuite réalisé avec un profil « plat » et l'ensemble peut être galvanisé à chaud suivant les normes EN ISO 1461 en vigueur. Pour une surface antidérapante optimale, il est possible de réaliser le caillebotis électroformé en version crantée, uniquement sur les barres porteuses. Il est en général fabriqué à partir d'acier S235JR selon les normes EN 10025 permettant une production de qualité constante. Tolérances de fabrication suivant la norme RAL-GZ 638.



ÉTAPE 1

Mise en place des barres porteuses et barres transversales



ÉTAPE 2

Électrosoudure

CARACTÉRISTIQUES TECHNIQUES GÉNÉRALES

Le caillebotis électroforgé JK Technic est fabriqué selon un cahier des charges précis. Les dimensions des barres porteuses (BP) sont importantes car elles déterminent la capacité de reprise de charges.

ENTRAXES DE MAILLE

L'entraxe de maille est la distance d'axe en axe des barreaux porteurs et des barres insérantes (ex : 34,3 x 38,1). Il est défini en fonction des normes et charges à respecter et est utilisé par notre bureau d'études pour la réalisation de notes de calcul. Par souci de commodité, le terme « désignation de maille » est plus fréquemment utilisé (ex : 30 x 30).



Maille de sécurité étanche à la bille de 20 mm

JK Technic vous propose des caillebotis électroforgés avec différents types de maille :

- ≡ Mailles standard : 30 x 30 - 30 x 44 - etc.
- ≡ Mailles de sécurité : 19 x 40 - 30 x 19 - 19 x 19 - etc.
- ≡ Maille PMR : 19 x 19.
- ≡ Maille EDF : 30 x 27.
- ≡ Autres possibilités sur demande.

BARREAUX PORTEURS

Hauteur standard : de 25 à 60 mm.
Épaisseur standard : de 2 à 5 mm.
Autres possibilités sur demande.

BARRES TRANSVERSALES

Carré torsadé : de 4 à 6 mm.
Possibilité de rond lisse sur demande.

DIMENSIONS

Longueur maximale des BP : 6100 mm.
Longueur maximale des carrés torsadés : 1000 mm.
Autres possibilités sur demande.

MATIÈRE

Acier S235JR suivant les normes EN 10025.

TRAITEMENTS DE SURFACE

Galvanisation suivant les normes EN ISO 1461.
Laquage suivant RAL standard.
Autres possibilités sur demande.

FINITIONS

Bordure « plat ».
Possibilité de crantage des BP sur demande.

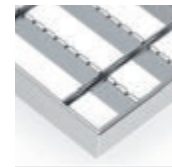

Crantage simple

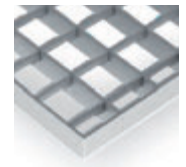

Bordure « plat »

PRODUITS FINIS

Nappes et ½ nappes brutes ou galvanisées, panneaux et marches d'escalier disponibles en stock.
Possibilité de fabrication sur-mesure suivant les dimensions et/ou plans fournis par le client.

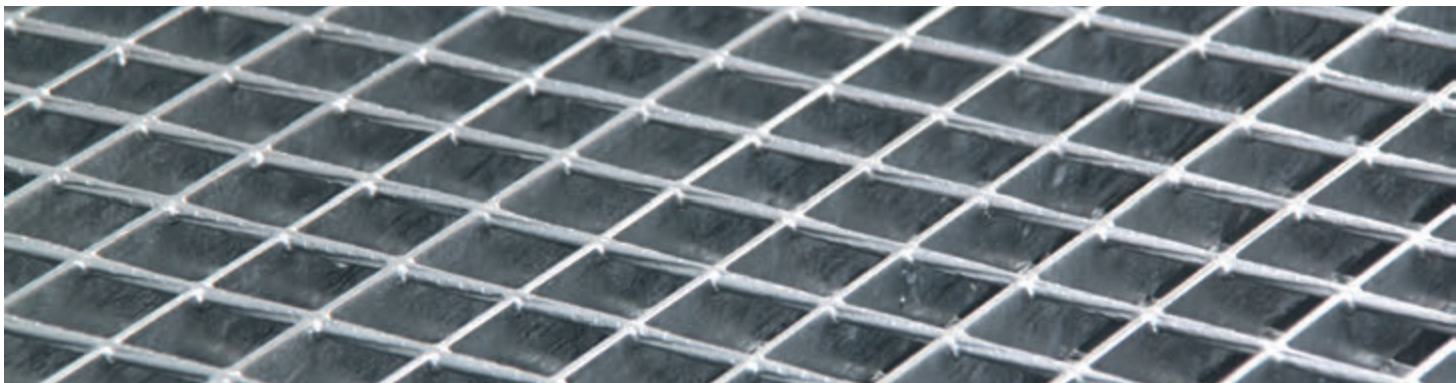

DOMAINES D'APPLICATION

INDUSTRIE

- Centrale thermique, hydraulique, nucléaire et solaire
- Industrie chimique et pétrolière
- Industrie automobile et sidérurgique
- Construction navale
- Cimenterie

- Transformation et construction métallique
- Clôture et palissade
- Escalier de secours
- Chemin de fer et transport
- Caniveau et système de ventilation

ARCHITECTURE

- Décoration
- Brise-soleil
- Clôture
- Façade
- Mobilier urbain
- Passerelle
- Terrain multisport



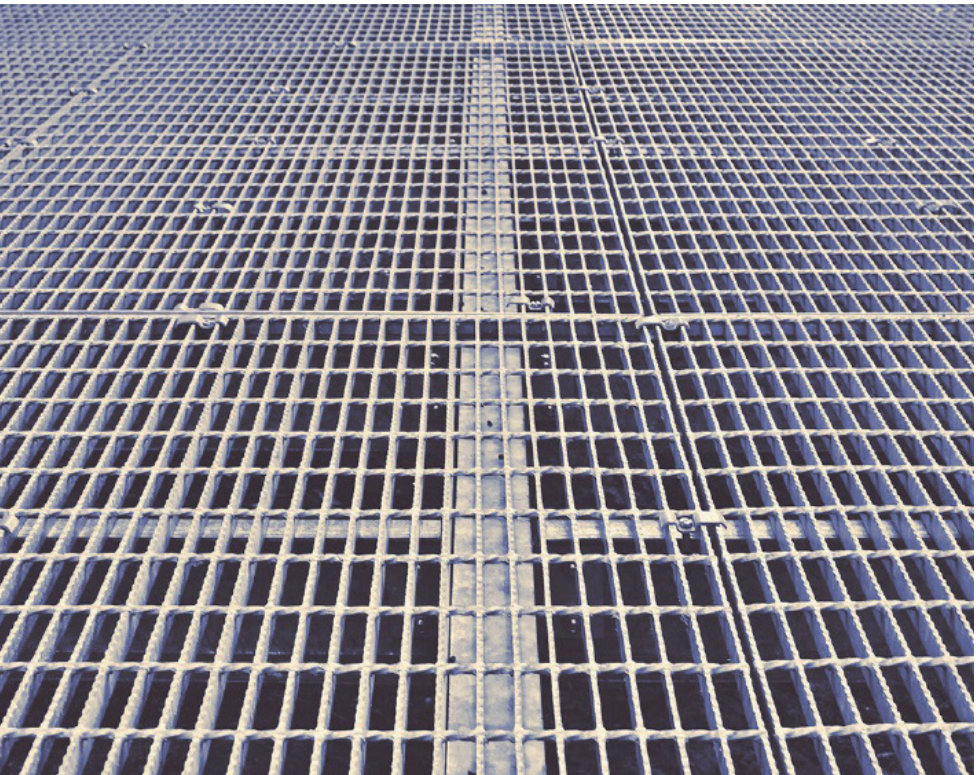

PROGRAMME DE STOCK

INFOS TECHNIQUES

FIXATIONS ET ACCESSOIRES

CAILLEBOTIS SPÉCIAUX

GRILLES DE SÉCURITÉ

ESCALIERS HÉLICOÏDAUX

MARCHES D'ESCALIER

CAOUTCHOUC POLYESTER

RAYONNAGE, CLOTURE ET GARDE-CORPS

LAMES INCLINÉES

INOX ET ALUMINIUM

ÉLECTROFROGÉ

PRESSÉ

Le caillebotis inox s'adapte à toutes les industries du secteur alimentaire et pétrochimique.

Le caillebotis aluminium est particulièrement prisé par les architectes pour son aspect mat et sa finition homogène, en caillebotis pour façade, sol et plancher industriel, pour un effet brise-soleil et pour faux plafond.

L'inox 304 (1.4301) est entre autres utilisé en milieu alimentaire alors que l'inox 316Ti (1.4571) est quant à lui utilisé dans des milieux particulièrement exposés aux produits corrosifs (atmosphère marine, etc.).

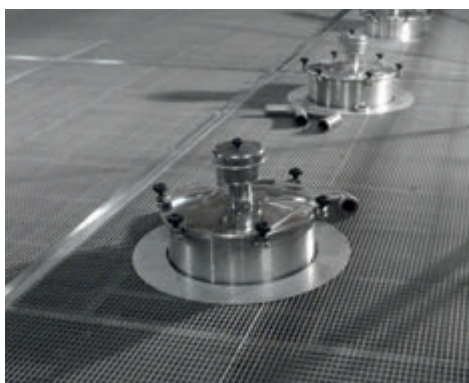

ENTRAXES DE MAILLE

JK Technic vous propose des caillebotis inox et aluminium avec différents types de maille :

- ≡ Mailles standard : 30 x 30 - 30 x 60 - etc.
- ≡ Mailles de sécurité : 30 x 19 - 40 x 19 etc.
- ≡ Maille PMR : 19 x 19.
- ≡ Autres possibilités sur demande.



Maille de sécurité étanche à la bille de 20 mm

BARREAUX PORTEURS

Hauteur standard : de 20 à 80 mm.
Épaisseur standard : de 2 à 5 mm.
Autres possibilités sur demande.

BARRES TRANSVERSALES

Hauteur standard : 10 mm.
Épaisseur standard : 2 mm.
Autres possibilités sur demande.

DIMENSIONS

Longueur maximale des BP : 3000 mm.
Longueur maximale des BI : 1500 mm.

TRAITEMENTS

Inox :	Aluminium :
- Brut	- Brut
- Décapé	- Anodisé
- Passivé	- Thermolaqué

FINITIONS

Bordure « plat ».
Possibilité de crantage des BP et/ou des BI sur demande.

PRODUITS FINIS

Panneaux, nappes et marches d'escalier en inox disponibles en stock.
Possibilité de fabrication sur-mesure suivant les dimensions et/ou plans fournis par le client.

CAILLEBOTIS INOX ET ALUMINIUM



PRINCIPE DE FABRICATION

Les caillebotis inox et aluminium sont réalisés en version pressée. Ils sont obtenus par l'assemblage de barres insérantes, pressées dans les barres porteuses préalablement encochées. Pour une surface antidérapante optimale, il est possible de les réaliser en version crantée simple ou double. Les caillebotis inox et aluminium JK Technic sont fabriqués avec des tolérances suivant la norme RAL-GZ 638.



Bordure
« plat »

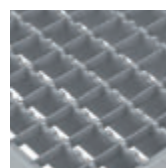

Crantage simple
demi-lune sur BP

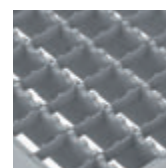

Crantage
double demi-
lune sur BP et BI

PRINCIPAUX AVANTAGES

- ≡ Facilement manutentionnable.
- ≡ Légèreté : le caillebotis aluminium est environ 3 fois plus léger qu'un caillebotis acier.
- ≡ Effet esthétique contemporain.

Le caillebotis à lames inclinées est principalement utilisé dans le secteur architectural. Prisé par les architectes pour sa simplicité d'utilisation et son design, le caillebotis à lames inclinées a su se créer une place majeure dans les éléments de façade.

Aussi bien utilisé dans le neuf que dans la rénovation, il apporte de l'esthétisme aux bâtiments. Par ses lames généralement inclinées à 45°, le caillebotis à lames inclinées possède un excellent effet brise-soleil et permet un passage d'air naturel permettant un confort thermique. Il est également utilisé à des fins industrielles, son effet brise-vue permettant d'éviter la sensation de vide.

Exemples d'utilisation :

Brise-soleil, décoration, ventilation, insonorisation, plancher, sur-toiture, ...

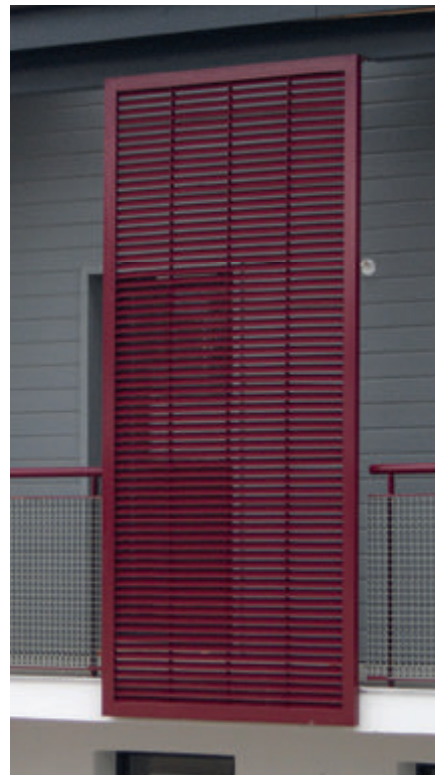

CARACTÉRISTIQUES TECHNIQUES GÉNÉRALES

Le caillebotis à lames inclinées JK Technic est fabriqué selon un cahier des charges précis. Les dimensions des barres porteuses (BP) sont importantes car elles déterminent la capacité de reprise de charges.

ENTRAXES DE MAILLE

Ils sont définis en fonction des normes et charges à respecter. Dans le cas du caillebotis à lames inclinées, les entraxes de maille des BP et des BI sont en général des multiples de 11,11.

JK Technic vous propose des caillebotis à lames inclinées avec différentes mailles :

- ≡ 100 x 30 - 60 x 30 - 30 x 30.
- ≡ Autres possibilités sur demande.

BARREAUX PORTEURS

Épaisseur standard : de 2 à 3 mm.

Hauteur des BP et BI (en mm) :

Barreaux porteurs	25	30	35	40	50	60
Barres insérantes inclinées à 45°	35	40	50	55	70	85

Autres possibilités sur demande.

DIMENSIONS

Dimensions maximales : 2500 x 2000 mm.

Pour une qualité optimale des caillebotis, nous vous conseillons de ne pas dépasser un ratio longueur x largeur de 1,5 m².

MATIÈRES

Acier S235JR suivant les normes EN 10025.

Acier inoxydable 304 (1.4301) ou 316Ti (1.4571).

Aluminium ALMg3.

SENS ET INCLINAISON

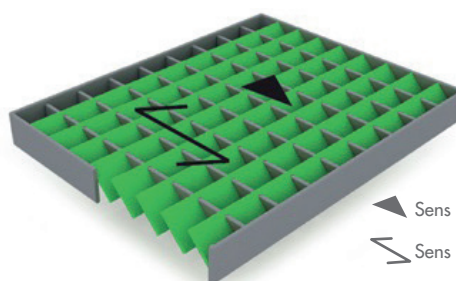

▲ Sens d'inclinaison des lames

Σ Sens porteur

CAILLEBOTIS À LAMES INCLINÉES



FIXATIONS

Les fixations sont réalisées en acier galvanisé pour les caillebotis acier et en inox pour les caillebotis inox et aluminium. Dans certains cas, les caillebotis peuvent être fixés sur la structure avec des platines soudées.

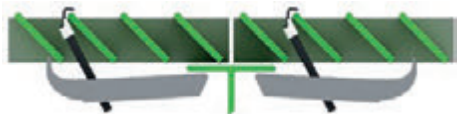

FINITIONS



Finition sans bordure

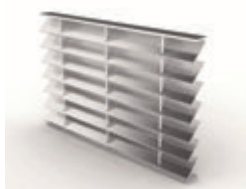

Finition avec bordure

PRINCIPE DE FABRICATION

Le caillebotis à lames inclinées JK Technic se caractérise par l'assemblage de barres transversales, insérées à 45° dans les barres porteuses (nous consulter pour tout autre degré d'inclinaison). Son encadrement peut ensuite être réalisé sous forme de profil « plat », fixé par soudage perpendiculairement aux barres porteuses. L'ensemble peut être galvanisé à chaud suivant les normes EN ISO 1461 en vigueur. Le caillebotis à lames inclinées JK Technic est en général fabriqué à partir d'acier S235JR selon les normes EN 10025 permettant une production de qualité constante.

PRODUITS FINIS

Fabrication sur-mesure en suivant les dimensions et/ou plans fournis par le client.

Que ce soit en caillebotis pressé ou électroforgé, JK Technic vous propose une conception sur-mesure pour vos caillebotis destinés aux rayonnages, clôtures et garde-corps.



LE CAILLEBOTIS POUR CLÔTURE ET GARDE-CORPS

Le caillebotis pressé pour clôture ou pour remplissage de garde-corps est réalisé en acier galvanisé avec une possibilité de finition thermolaquée. Il permet un montage rapide et une bonne résistance. Aussi bien utilisé dans des stades, usines, aéroports, terrains multisports ou par des particuliers, le caillebotis pressé pour clôture et garde-corps trouve son utilisation dans des domaines très variés. Il peut également être proposé en caillebotis électroforgé ou à lames inclinées pour un aspect brise-vue.

Les panneaux peuvent être reliés entre eux par des poteaux en tube carré ou plat directement à sceller ou avec des platines percées (sur demande uniquement).

ENTRAXES

Entraxes les plus courants (caillebotis pressé) :

- ≡ Entraxe BP : 33,33 mm - 44,44 mm - 55,55 mm - 66,66 mm en 25 / 2.
- ≡ Entraxe BI : 33,33 mm - 44,44 mm - 55,55 mm - 66,66 mm - 99,99 mm en 25 / 2.

Entraxes les plus courants (caillebotis électroforgé) :

- ≡ Entraxe BP : 68,6 mm en 25 / 2.
- ≡ Entraxe BI : 127 mm en rond diamètre 5 mm.

Nous consulter pour toute demande spécifique.

PRINCIPE DE FABRICATION

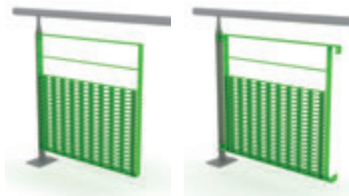

PRINCIPE DE MONTAGE

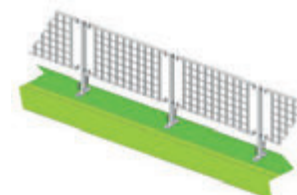

CAILLEBOTIS POUR RAYONNAGE, CLÔTURE ET GARDE-CORPS

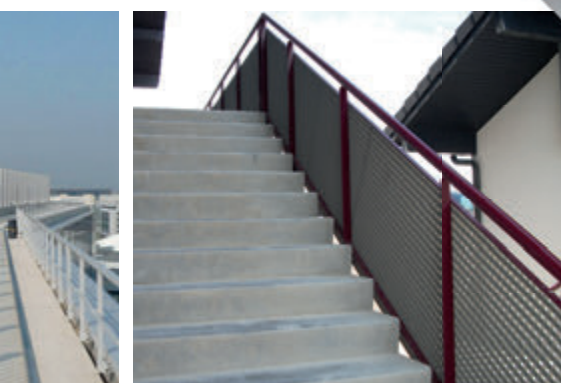

LE CAILLEBOTIS POUR RAYONNAGE

Le caillebotis pressé pour rayonnage JK Technic assure une excellente rigidité et permet une meilleure visibilité des éléments stockés. Il permet d'équiper les racks à palettes et les cantilevers de caillebotis et de pouvoir stocker des charges plus ou moins lourdes sans forcément une reprise de la charge par les lisses. Le caillebotis métallique est une alternative de plus en plus utilisée dans ce secteur du fait de sa capacité à laisser passer l'eau expulsée par les sprinklers en cas d'incendie. Fabriqué à partir d'acier S235JR, le caillebotis pour rayonnage est également disponible en caillebotis électroforé.

Selon l'environnement et vos contraintes, différents modèles sont réalisables :

CORNIÈRE



Ce modèle est particulièrement adapté aux rayonnages où la hauteur est réduite.

BORD TOMBÉ



Adapté à différents types de rayonnage, ce modèle présente de nombreux avantages, notamment au niveau de son coût de fabrication. Avec son appui sur les lisses, il permet une plus grande reprise de charge et une sécurité avec son bord tombé qui immobilise le caillebotis sur les racks.

TAQUET



Ce modèle permet un maintien et une stabilité des caillebotis par ses appuis intérieurs sur les racks.

GRUGÉ



Avec son appui sur les lisses, ce modèle permet une plus grande reprise de charge et une sécurité optimale grâce à son grugeage.



Le caillebotis polyester JK-FIB possède de nombreux avantages et offre une haute résistance dans les domaines industriels et publics.

- Possibilité de classification M1/F1 (résistance au feu, fumées non toxiques)
- Facile à découper
- Porteur dans les 2 sens
- Résistant à la corrosion, aux intempéries et aux rayons UV
- Très bonne résistance chimique
- Aucune conductivité électrique
- Faible conductivité thermique
- Antidérapant R13 concave ou silicé suivant les normes BGR 181 et DIN 51130
- Rapidité de montage avec des attaches de fixation spécifiques disponibles en stock
- Délais de livraison rapides des produits en stock et sur-mesure





NAPPES | MARCHES | SUR-MESURE

CAILLEBOTIS POLYESTER

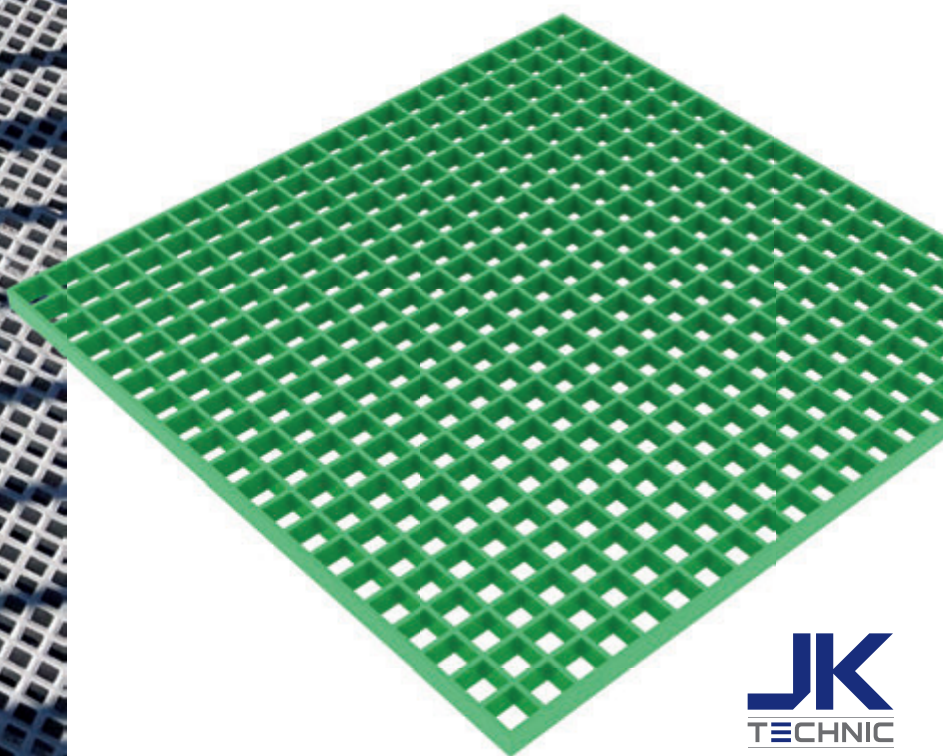

PRESSE
 ÉLECTROFROGÉ
 INOX ET ALUMINIUM
 LAMES INCLINÉES
 RAYONNAGE, CLOTURE ET GARDE-CORPS
 POLYESTER
 CAOUTCHOUC
 MARCHES D'ESCALIER
 ESCALIERS HELICOÏDAUX
 GRILLES DE SÉCURITÉ
 CAILLEBOTIS SPÉCIAUX
 FIXATIONS ET ACCESSOIRES
 INFOS TECHNIQUES
 PROGRAMME DE STOCK

PRINCIPE DE FABRICATION

Le caillebotis polyester moulé est réalisé en résine armée de fibre de verre. Il est composé à 65% de résine pour la tenue chimique et aux rayons UV et à 35% de fibre de verre assurant une grande résistance mécanique. JK Technic vous propose 3 types de résine répondant à différents degrés de résistance aux agressions chimiques.

EN STOCK

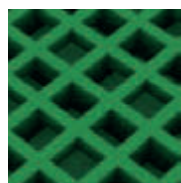

Résine isophthalique couleur gris RAL 7035 ou vert RAL 6010 retardant au feu M1/F1 et résistant à la corrosion et aux produits chimiques.



Résine vinylester orange RAL 2002 résistante aux agressions chimiques les plus contraignantes (fortes concentrations).

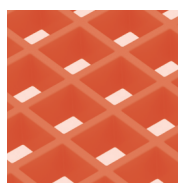

SUR FABRICATION

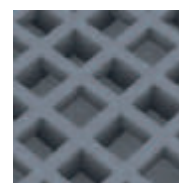

Résine orthophthalique résistante à une large gamme de produits chimiques.

Moulé sous forme de panneaux, le caillebotis polyester JK-FIB répond aux normes NFP 92-501, NF 16-101 et ASTM E84-0 index fsi < 25.

CARACTÉRISTIQUES TECHNIQUES GÉNÉRALES

Le caillebotis polyester JK Technic se définit selon un cahier des charges précis.

ENTRAXES DE MAILLE

JK Technic vous propose des caillebotis polyester avec différents types de maille :

- ≡ Mailles standard : 38 x 38 - 26 x 26 - 50 x 50.
- ≡ Maille de sécurité : 19 x 19.
- ≡ Autres mailles sur demande.

BARREAUX PORTEURS

Dimensions standard : 30/7 ; 38/7 et 50/7 mm.
Autres BP sur demande.

DIMENSIONS STANDARD DES PANNEAUX

- 1000 x 2026 mm.
- 1000 x 3055 mm.
- 1220 x 3055 mm.

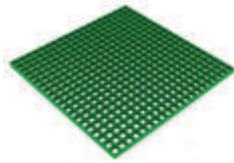

DIMENSIONS STANDARD DES MARCHES AVEC NEZ SILICÉ

- 800 x 275 mm.
- 1000 x 275 mm.
- 1000 x 350 mm.



FINITIONS

- Concave.
- Silicée.
- Surface pleine silicée.

PRODUITS FINIS

Nappes, marches d'escalier et supports de marche disponibles en stock et aisément transformables sur site.

Possibilité de fabrication sur-mesure suivant les dimensions et/ou plans fournis par le client.



Banc de découpe



Sur-mesure

COLORIS

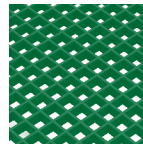

Vert
RAL 6010

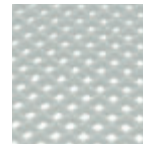

Gris
RAL 7035

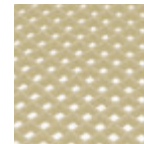

Beige
RAL 1001

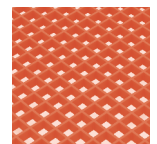

Orange
RAL 2002

Autres RAL sur fabrication spéciale.

JK TECHNIC VOUS PROPOSE ÉGALEMENT DES ACCESSOIRES ET FIXATIONS SPÉCIFIQUES POUR CAILLEBOTIS POLYESTER.



Attache crapaud complète en inox 316 avec rondelle pour maille 19 x 19.
Disponible en stock.



Attache crapaud complète en inox 316 avec cavalier pour maille 38 x 38.
Disponible en stock.



Support de marche en inox 316 pour mailles 38 x 38 et 19 x 19.
Disponible en stock.

ACCESSOIRES



Pied réglable
Dimensions de l'insert : 35 x 35 mm.
Épaisseur de l'insert : 20 mm.
Hauteur du pied : 40 ou 70 mm.
Disponible en stock.

ASSEMBLAGE

En fonction de l'environnement, il est également possible de surélever la passerelle équipé du garde-corps grâce aux plots réglables JK Technic.



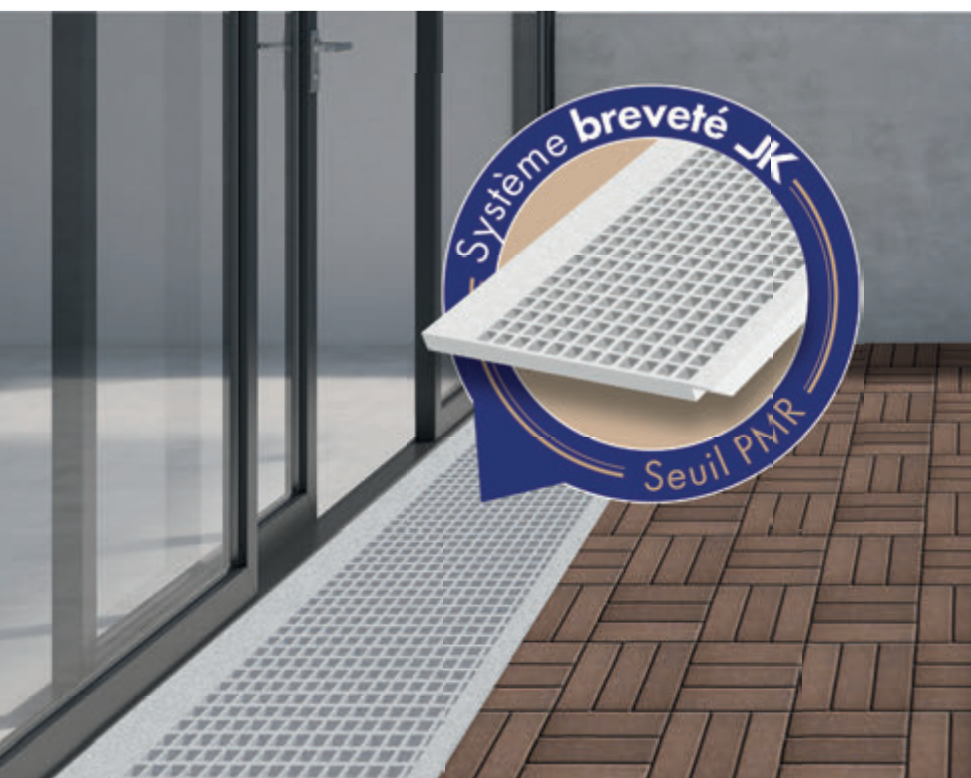

**Grâce au concept
JK Technic,
répondez facilement
aux questions
d'accessibilité
des personnes à
mobilité réduite
(PMR).**



DOMAINES D'APPLICATION

INDUSTRIE

- Industrie agroalimentaire
- Industrie du papier et de la cellulose
- Industrie pharmaceutique
- Industrie de matières plastiques
- Industrie de fibres et textiles
- Construction automobile et aéronautique
- Installation offshore
- Station d'épuration
- Marine militaire et construction navale
- Transport
- Installation de décapage et de galvanisation
- Pétrochimie
- Plate-forme, plancher et passerelle
- Marche
- Rampe
- Revêtement d'égout, de fouille et de puits
- Chaîne de production
- Revêtement de conduit
- Indication de zone de danger
- Station de lavage
- Stockage de produits chimiques bruts
- Étanchéité
- Etc.

≡ GARDE-CORPS

Les garde-corps en résine JK Technic assurent la protection des usagers tout en offrant une haute résistance chimique et thermique.

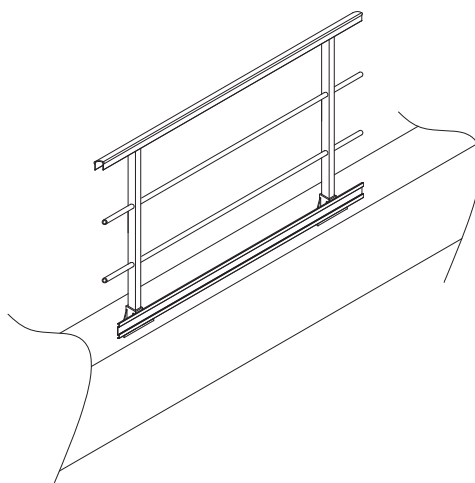

ÉLÉMENTS POUR GARDE-CORPS

Coloris de l'ensemble : Gris RAL 7035

Afin d'assurer la protection des usagers, JK Technic vous propose des profilés pour garde-corps réalisés en résine. Les garde-corps sont principalement utilisés en protection de passerelles industrielles et sont équipés d'une main courante, d'une ou plusieurs lisses intermédiaires et de poteaux verticaux.

MAIN COURANTE

Dimensions (l x h) : 69 x 62 mm.
Longueur : 6000 mm.

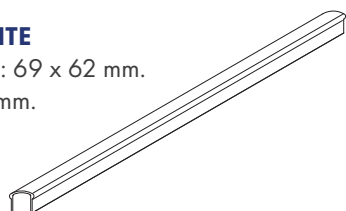

BOUCHON POUR MAIN COURANTE

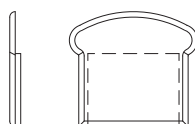

POTEAU

Dimensions (l x h) : 50 x 50 x 7,5 mm.
Longueur : 6000 mm.



SOUS-LISSE

Diamètre extérieur : 32 mm.
Diamètre intérieur : 22 mm.
Longueur : 6000 mm.

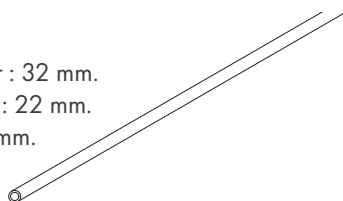

BOUCHON POUR SOUS-LISSE

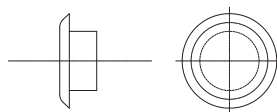

PLINTHE

Largeur : 100 mm.
Longueur : 6000 mm

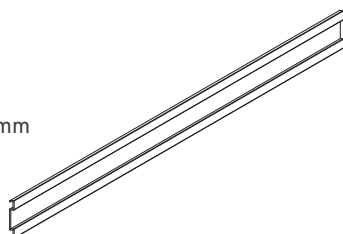

RACCORD POUR PLINTHE

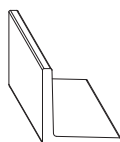

RACCORD COUDÉ 90° MAIN COURANTE

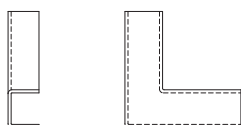

BASE SOL

Pose à la française

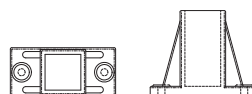

Dimensions (L x l x h) :
150 x 70 x 120 mm.

EMBASE MURALE

Pose à l'anglaise

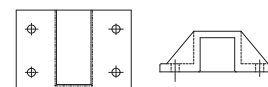

Dimensions (L x l x h) :
150 x 60 x 120 mm.

RACCORD COUDÉ 90° SOUS-LISSE

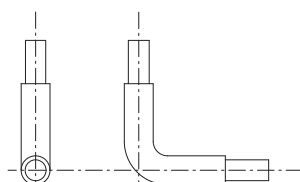



PROFILÉS POLYESTER

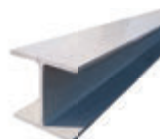

	Dimensions en mm*	Longueur en mm
Profilé H	200 x 200 x 12	6000



	Dimensions en mm*	Longueur en mm
Profilés I	200 x 100 x 9	6000
	150 x 100 x 8	3000
	100 x 50 x 6	6000



	Dimensions en mm*	Longueur en mm
Profilés U	200 x 56 x 9	6000
	150 x 50 x 9	6000
	60 x 50 x 5	6000

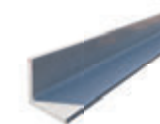

	Dimensions en mm*	Longueur en mm
Cornières	100 x 100 x 9	6000
	75 x 75 x 9	6000
	50 x 50 x 6	3000
	30 x 30 x 5	3000



	Dimensions en mm*	Longueur en mm
Cornière biseautée	25 x 50 x 5	3000



	Dimensions en mm*	Longueur en mm
Tubes carrés	100 x 100 x 8	6000
	50 x 50 x 5	6000

* Pour les dimensions exactes, nous contacter.

RAYONNAGE,
CLOTURE ET
GARDE-CORPS
INOX ET
ALUMINIUM
ÉLECTROFROGÉ
PRESSE

POLYESTER

CAOUTCHOUC

MARCHES
D'ESCALIER

ESCALIERS
HELICOÏDAUX

GRILLES DE
SÉCURITÉ

CAILLEBOTIS
SPÉCIAUX

FIXATIONS ET
ACCESSOIRES

INFOS
TECHNIQUES

PROGRAMME
DE STOCK

JK Technic vous propose gamme complète de caillebotis, tapis et dalles en caoutchouc pour s'adapter à tous vos besoins :



TOP

Ce caillebotis caoutchouc est le plus couramment utilisé dans de nombreux domaines d'application.

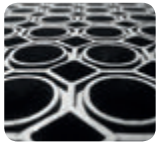

OCTA

Il est plus lourd et généralement utilisé dans les stations de ski et dans le secteur industriel.



ACCESS

Grâce à ses perforations inférieures à 2 cm de diamètre il répond à la norme PMR.



HONEY ANTI-FATIGUE

En plus de donner un effet amortissant, il est doté d'une surface antidérapante.



SLIC ANTI-FATIGUE

Principalement utilisé dans des conditions de travail humides (espaces de travail, stations-services, etc.).



BUB ANTI-FATIGUE

Dispose d'un design unique grâce à sa surface supérieure en forme de dôme, ce qui le rend très confortable à l'usage.



SPORTS

Parfait pour les gymnases, salles de sports ou les aires de jeux car il empêche les chutes et permet un confort idéal.



BARN

Principalement destiné aux écuries et aux étables afin d'améliorer le confort et les conditions de vie des animaux.



LOB

Destiné à être posé devant les entrées de bâtiments, ce tapis caoutchouc empêche tout danger de glissade.



CLEAN

Protège les planchers des salissures, de la saleté et d'éventuels déchets.



DOMAINES D'APPLICATION

Souvent utilisé pour assurer la marche sur un parcours difficile, le stationnement prolongé sur les chaînes de production ou pour l'entrepôt. Ils sont compatibles avec une fréquence de passages élevée et traités anti-UV pour une utilisation à l'extérieur comme l'intérieur.

- Secteur industriel.
- Zone PMR.
- Stations de ski.
- Entrée de bâtiment.
- Passerelles.
- Chemin d'accès.
- Chaîne de production.
- Atelier.
- Escaliers.
- Étable.
- Écurie.
- Gymnase.
- Salle de sport.
- Aire de jeux.
- ...



GAMME JK GUM CAOUTCHOUC



TOUS NOS CAILLEBOTIS CAOUTCHOUC SONT RECYCLABLES, BIODÉGRADABLES ET RESPECTENT LA RÈGLEMENTATION REACH ADOPTÉE POUR MIEUX PROTÉGER LA SANTÉ HUMAINE ET L'ENVIRONNEMENT CONTRE LES RISQUES LIÉS AUX SUBSTANCES CHIMIQUES.



CARACTÉRISTIQUES TECHNIQUES GÉNÉRALES

Le caillebotis caoutchouc JK Technic se définit selon un cahier des charges précis.

DIMENSIONS STANDARD DES PANNEAUX

Selon modèle.

FINITIONS

Bordures biseautées.
Finition droite.

COLORIS

Noir.
Possibilité de rouge sur demande.

PRODUITS FINIS

Nappes, tapis disponibles en stock.
Possibilité de fabrication sur-mesure suivant les dimensions et/ou plans fournis par le client.

AVANTAGES



Recyclable



Respectueux de l'environnement



Antidérapant



Anti-fatigue



Résistant à l'huile



Résistant à l'eau



Résistant aux U.V.



Conforme à la norme PMR

PRESSÉ
ÉLECTROFORGÉ
INOX ET ALUMINIUM
LAMES INCLINÉES
RAYONNAGE, CLOTURE ET GARDE-CORPS
POLYESTER
CAOUTCHOUC
MARCHES D'ESCALIER
ESCALIERS HELICOÏDAUX
GRILLES DE SÉCURITÉ
CAILLEBOTIS SPÉCIAUX
FIXATIONS ET ACCESSOIRES
INFOS TECHNIQUES
PROGRAMME DE STOCK

Que ce soit en milieu industriel par sa maille de sécurité et son crantage ou en milieu public par son esthétisme et ses finitions, les marches d'escalier s'adaptent à tous vos projets.

Conscient que la sécurité des marches doit être optimale, JK Technic vous propose une gamme complète de marches d'escalier standard et sur-mesure répondant aux différentes normes de sécurité en vigueur, notamment la P98-350 (Insertion des handicapés).

En fonction des contraintes de **sécurité liées à l'environnement**, JK Technic vous propose également des marches d'escalier en polyester.

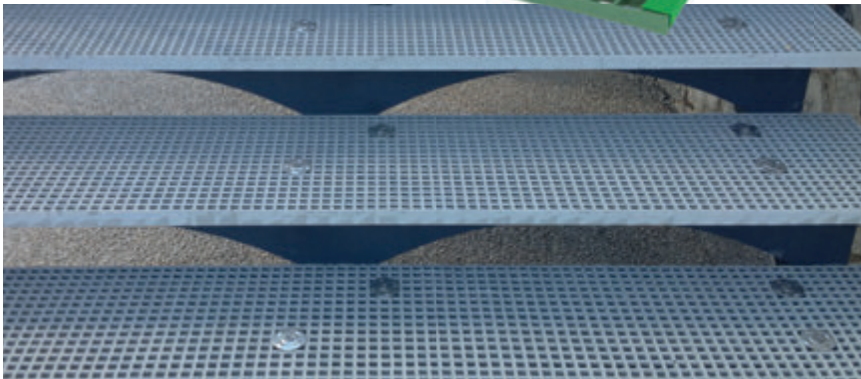
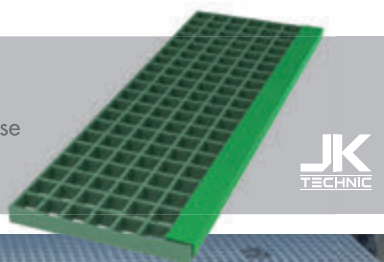

ENTRAXES DE PERÇAGE (MARCHES PRESSÉES ET ÉLECTROFORGÉES)

Suivant le cahier des charges, nous vous proposons un large éventail d'entraxes de perçage pouvant s'adapter à n'importe quels types de configurations.

Largeur de marche (en mm)	de 150 à 159	de 160 à 169	de 170 à 179	de 180 à 189	de 190 à 199	de 200 à 249	de 250 à 279	de 280 à 309	de 310 à 339	de 340 à 369
Dimension d (en mm)	70	80	90	100	110	120	150	180	210	240

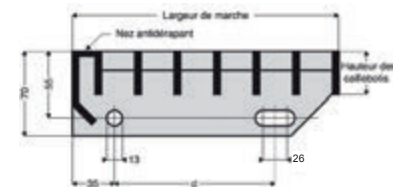

Autres dimensions de perçage des flancs de marche sur demande.

MATIÈRES

Acier S235JR suivant les normes EN 10025.
Acier inoxydable 304 (1.4301) et 316Ti (1.4571).
Aluminium AlMg3.
Polyester.

FINITIONS

Possibilité de crantage simple ou double sur barres porteuses et/ou insérantes pour une sécurité antidérapante optimale.
Possibilité d'insertion d'un nez contrasté pour PMR.

PRODUITS FINIS

Marches d'escalier galvanisées, marches polyester et supports pour marches polyester en acier inoxydable disponibles en stock.

Possibilité de fournir uniquement les nez de marche.

Possibilité de fabrication sur-mesure suivant les dimensions et/ou plans fournis par le client.



MARCHES D'ESCALIER

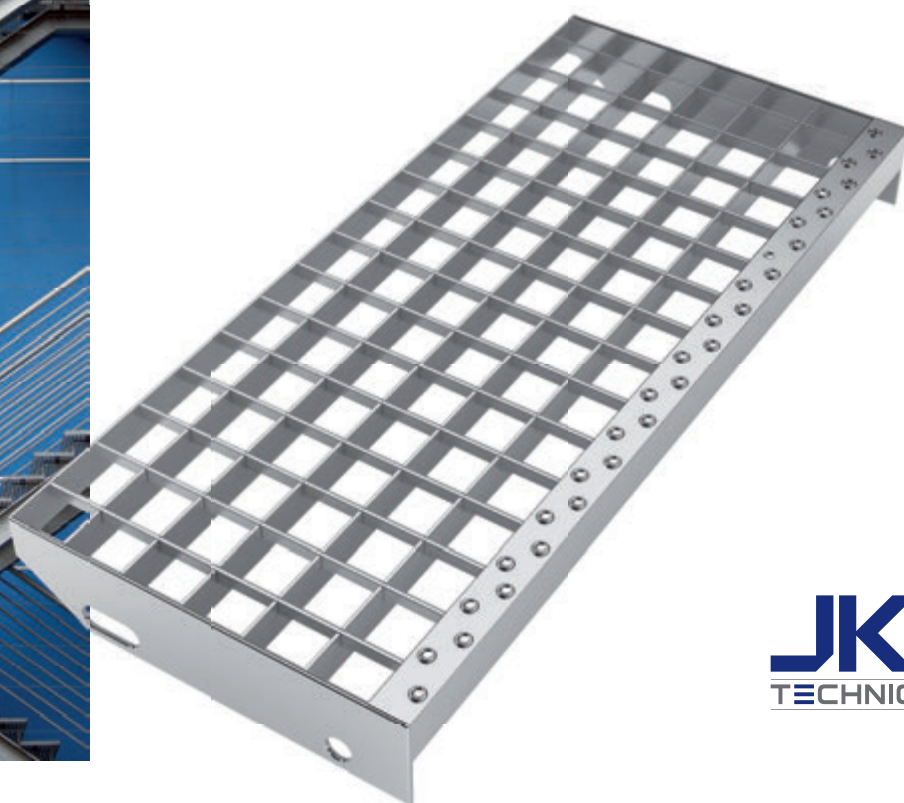

PRINCIPE DE FABRICATION

Les marches d'escalier JK Technic sont fabriquées en caillebotis pressé, électroforgé ou polyester, avec nez antidérapant et joues latérales ou support avec perçage standard ou sur-mesure selon vos besoins. Le nez antidérapant est soudé à la joue et au premier barreau porteur, permettant ainsi la rigidité de la marche. La maille ainsi que la hauteur des barreaux porteurs sont définies en fonction de la largeur effective de la marche et de la charge à reprendre (nombre de passages). En cas de surfaces pouvant être glissantes, les BP ainsi que les BI des marches pressées et les BP des marches électroforgées peuvent être crantées pour une sécurité antidérapante maximale. Le procédé de fabrication des marches pressées et électroforgées est identique à celui des caillebotis.

TYPES DE MARCHES

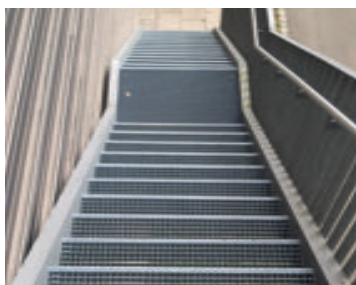

Marches pour escalier droit



Marches pour escalier balancé

JK Technic vous propose une gamme de 3 modèles d'escaliers hélicoïdaux spécialement conçus pour une utilisation industrielle. Préfabriqués et prêts à être installés, ils s'adaptent à toutes les structures et à tous types d'environnement.

Préconisés dans les habitats au caractère moderne par leur aspect esthétique, les escaliers hélicoïdaux apportent également une solution en termes d'optimisation d'espace. Notre longue expérience nous a permis de développer des escaliers présentant certains avantages :

- un gain de temps lors du montage
- une fabrication sur-mesure selon vos besoins

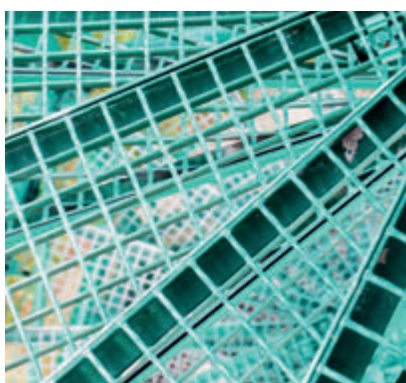
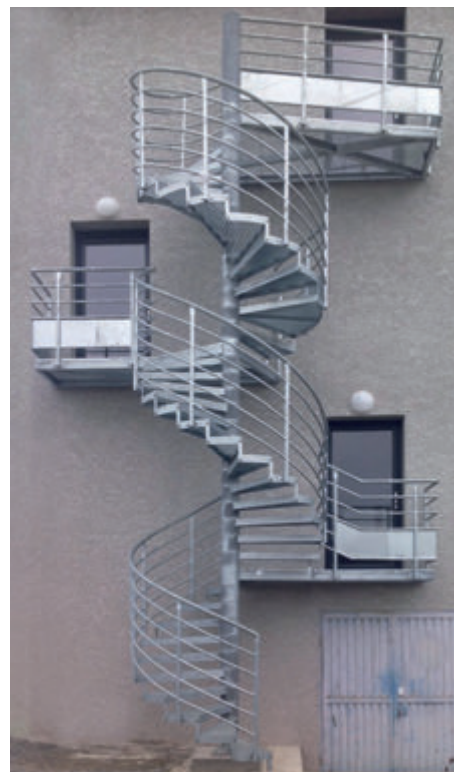

GAMME D'ESCALIERS JK TECHNIC

Pour une sécurité optimale, nos escaliers hélicoïdaux sont équipés de rampes rigides à barreaudage vertical ou horizontal.



JK INDUS équipé d'une main courante, d'une sous-lisse et d'une plinthe



JK LINÉA équipé d'une main courante et de 5 sous-lisses



JK BARO à barreaudage vertical

PRESSÉ | ÉLECTROFORGÉ | TÔLE À LARME

ESCALIERS HÉLICOÏDAUX

JK
TECHNIC

PRESSÉ
ÉLECTROFORGÉ
INOX ET ALUMINIUM
LAMES INCLINÉES
RAYONNAGE, CLOTURE ET GARDE-CORPS
POLYESTER
CAOUTCHOUC
MARCHES D'ESCALIER
ESCALIERS HÉLICOÏDAUX
GRILLES DE SÉCURITÉ
CAILLEBOTIS SPÉCIAUX
FIXATIONS ET ACCESSOIRES
INFOS TECHNIQUES
PROGRAMME DE STOCK

PRINCIPE DE FABRICATION

Les escaliers hélicoïdaux JK Technic sont composés de marches avec manchon, fabriquées en caillebotis pressé, électroforgé ou en tôle à larme. La maille ainsi que la hauteur des barreaux porteurs sont définies en fonction de la largeur effective de la marche et de la charge à reprendre. Les marches sont ensuite empilées les unes par rapport aux autres autour d'un mât.

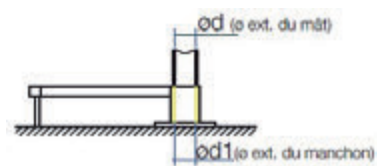

Principe d'empilage des marches

MATIÈRES

Acier brut.
Acier galvanisé.

FINITIONS

Possibilité de crantage simple ou double des barres porteuses et/ou insérantes des marches pressées.

Possibilité de crantage des barres porteuses des marches électroforgées pour une sécurité antidérapante optimale.

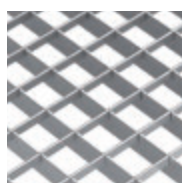

Pressé



Électroforgé

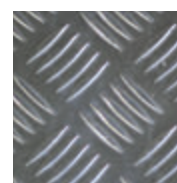

Tôle à larme

À usage fonctionnel ou décoratif, les grilles de sécurité s'adaptent à tous les milieux. Grâce à leurs différents types de surface, elles garantissent une solution en termes de stabilité, d'adhérence, d'écoulement, de drainage, de passage et de lumière.



PRINCIPE DE FABRICATION

Fabriquées selon des techniques permettant une production de qualité constante, les grilles de sécurité JK Technic sont conformes aux normes de sécurité actuelles. Les grilles de sécurité JK Technic sont fabriquées avec des tolérances suivant la norme RAL-GZ 639.

MATIÈRES

Acier S235JR suivant les normes EN 10025.
Acier inoxydable 304 (1.4301) ou 316Ti (1.4571).
Aluminium AlMg3.

TRAITEMENTS DE SURFACE

Acier brut ou galvanisé.
Acier inoxydable brut ou décapé.
Aluminium brut, décapé ou anodisé.

ÉPAISSEURS

Acier brut ou galvanisé : 1,5 mm / 2 mm / 2,5 mm.
Acier inoxydable 304 ou 316 brut ou décapé : 1,5 mm / 2 mm.
Aluminium : 2 mm / 2,5 mm / 3 mm.

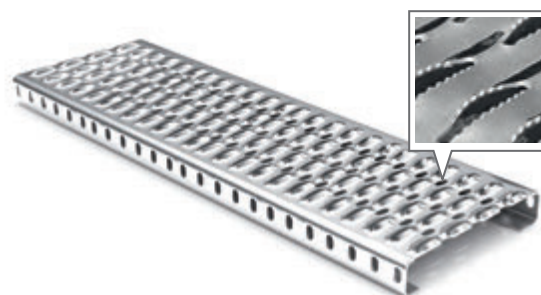

PS-CRANT

La grille de sécurité PS-CRANT se distingue par un très grand pouvoir antidérapant grâce à sa surface crénelée. Elle est particulièrement adaptée aux secteurs automobiles, de la construction et industriels.

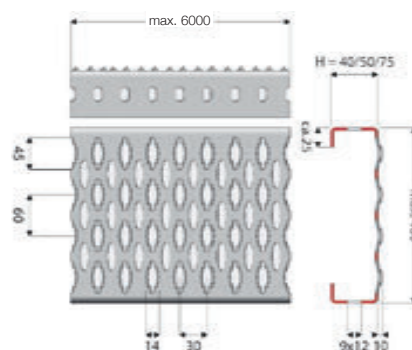

Longueurs maximales :

- Acier brut ou galvanisé : 6000 mm.
- Acier inoxydable 304 ou 316 brut ou décapé : 6000 mm.
- Aluminium : 6000 mm.

Largeurs standard :

Pour l'ensemble des matières et traitements : 120 mm / 180 mm / 240 mm / 300 mm / 360 mm / 420 mm / 480 mm.

Hauteurs standard :

Pour l'ensemble des matières et traitements : 40 mm / 50 mm / 75 mm.



GRILLES DE SÉCURITÉ



PRESSÉ
ÉLECTROFROGÉ
INOX ET ALUMINIUM
LAMES INCLINÉES
RAYONNAGE, CLOTURE ET GARDE-CORPS

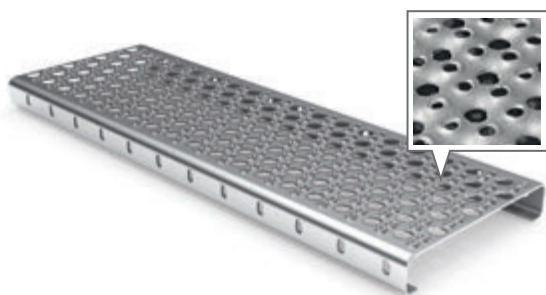

PS-PERF

La grille de sécurité PS-PERF offre une excellente adhérence par ses grandes perforations embouties vers le haut et permet l'écoulement de liquide par des petites perforations.

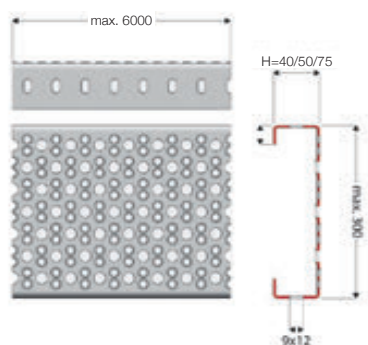

Longueurs maximales :

- Acier brut ou galvanisé : 6000 mm.
- Acier inoxydable 304 ou 316 brut ou décapé : 6000 mm.
- Aluminium : 6000 mm.

Largeurs standard :

Pour l'ensemble des matières et traitements : 150 mm / 200 mm / 250 mm / 300 mm.

Hauteurs standard :

Pour l'ensemble des matières et traitements : 40 mm / 50 mm / 75 mm.

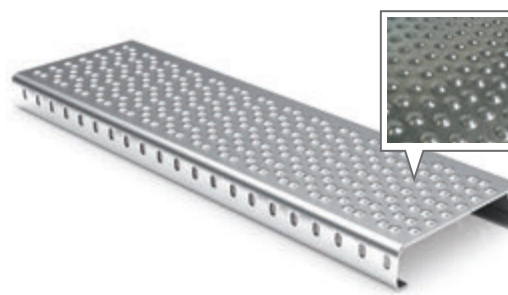

PS-FERM

La grille de sécurité PS-FERM trouve son emploi dans les lieux où l'on souhaite une surface fermée et où la sécurité de circulation doit être garantie (produit non ajouré).

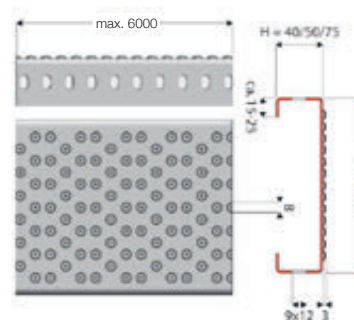

Longueurs maximales :

- Acier brut ou galvanisé : 6000 mm.
- Acier inoxydable 304 ou 316 brut ou décapé : 6000 mm.
- Aluminium : 6000 mm.

Largeurs standard :

Pour l'ensemble des matières et traitements : 150 mm / 200 mm / 300 mm / 400 mm.

Hauteurs standard :

Pour l'ensemble des matières et traitements : 40 mm / 50 mm / 75 mm.

POLYESTER
CAOUTCHOUC
MARCHES D'ESCALIER
ESCALIERS HELICOÏDAUX
GRILLES DE SÉCURITÉ

CAILLEBOTIS SPÉCIAUX
FIXATIONS ET ACCESSOIRES

INFOS TECHNIQUES

PROGRAMME DE STOCK

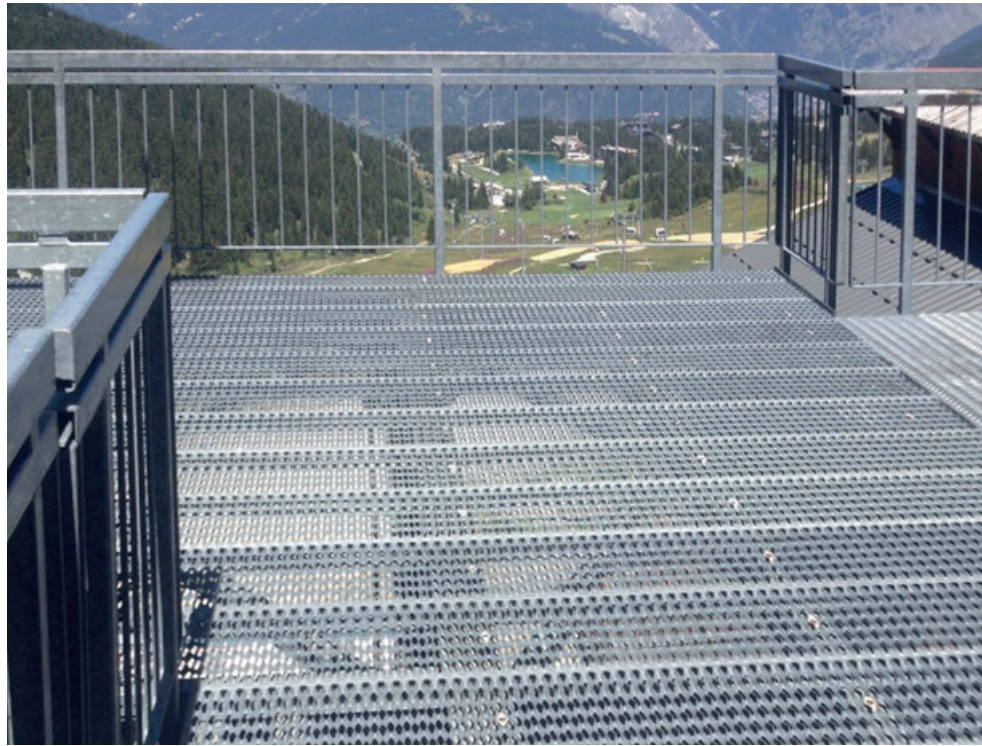

PS-OVA

La grille de sécurité PS-OVA garantit une importante capacité de reprise de charge. Elle est souvent utilisée en habillage de façade.

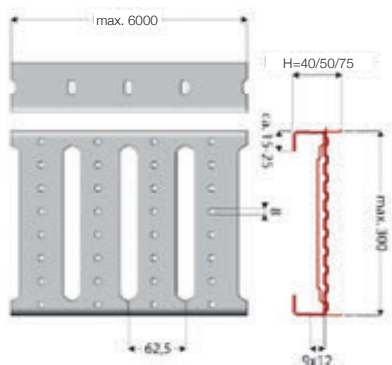

Longueurs maximales :

- Acier brut ou galvanisé : 6000 mm.
- Acier inoxydable 304 ou 316 brut ou décapé : 6000 mm.
- Aluminium : 6000 mm.

Largeurs standard :

Pour l'ensemble des matières et traitements : 150 mm / 200 mm / 250 mm / 300 mm.

Hauteurs standard :

Pour l'ensemble des matières et traitements : 40 mm / 50 mm / 75 mm.

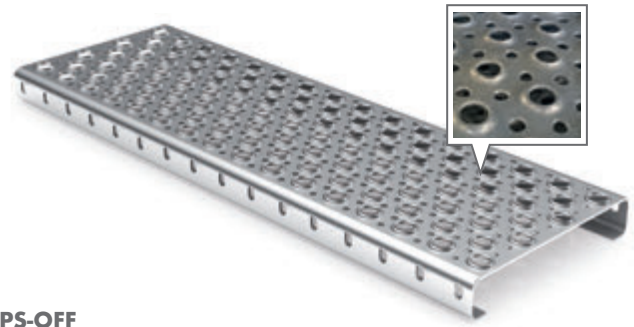

PS-OFF

La grille de sécurité PS-OFF possède les mêmes avantages que la grille de sécurité PS-PERF. Elle offre une excellente adhérence par ses grandes perforations embouties vers le haut et permet l'écoulement de liquide par des petites perforations.

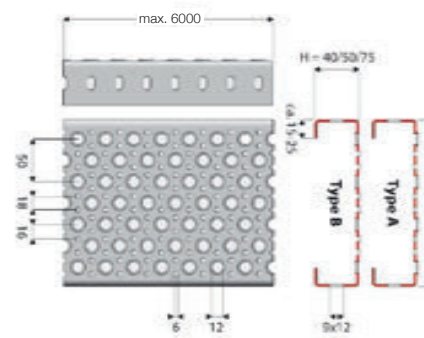

Longueurs maximales :

- Acier brut ou galvanisé : 6000 mm.
- Acier inoxydable 304 ou 316 brut ou décapé : 6000 mm.
- Aluminium : 4000 mm.

Largeurs standard :

Pour l'ensemble des matières et traitements : 150 mm / 200 mm / 250 mm / 300 mm.

Hauteurs standard :

Pour l'ensemble des matières et traitements : 40 mm / 50 mm / 75 mm.



MARCHES EN GRILLE DE SÉCURITÉ



PRESSÉ
ÉLECTROFORGÉ
INOX ET ALUMINIUM
LAMES INCLINÉES
RAYONNAGE, CLOTURE ET GARDE-CORPS
POLYESTER
CAOUTCHOUC
MARCHES D'ESCALIER
ESCALIERS HELICOÏDAUX
GRILLES DE SÉCURITÉ

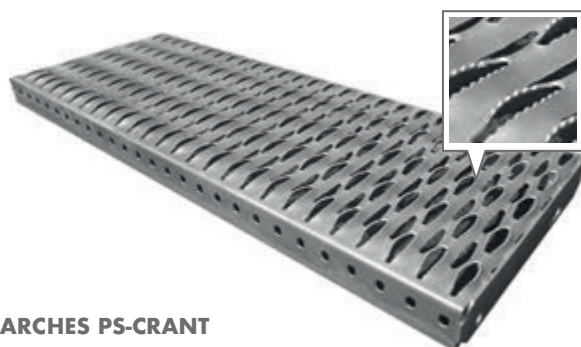

MARCHES PS-CRANT

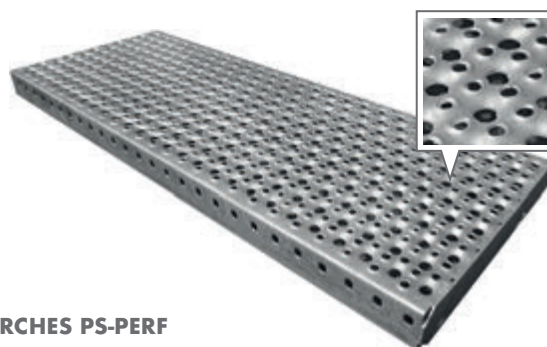

MARCHES PS-PERF

Modèles et dimensions en stock : PS-CRANT et PS-PERF en 800 x 300 mm, 1000 x 300 mm et 1200 x 300 mm. Hauteur : 50 mm. Épaisseur : 2 mm. Pour tout autres modèles et dimensions, nous consulter.

Largeur de marche (en mm)	de 150 à 159	de 160 à 169	de 170 à 179	de 180 à 189	de 190 à 199	de 200 à 249	de 250 à 279	de 280 à 309	de 310 à 339	de 340 à 369
Dimension d (en mm)	70	80	90	100	110	120	150	180	210	240

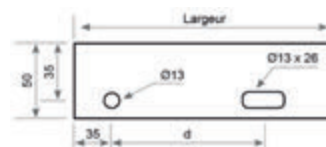

Autres dimensions de perçage des flancs de marche sur demande.

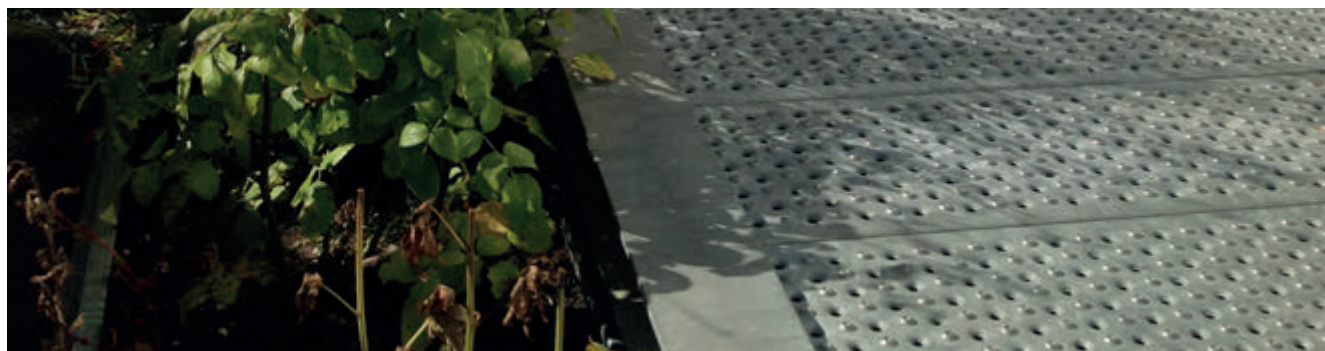

CAILLEBOTIS SPÉCIAUX
FIXATIONS ET ACCESSOIRES
INFOS TECHNIQUES
PROGRAMME DE STOCK

Les usages en termes de caillebotis sont divers. Afin de répondre aux besoins les plus spécifiques, JK Technic a développé sa gamme de caillebotis spéciaux fabriqués sur-mesure.



CAILLEBOTIS POUR MOBILIERS URBAINS

Le mobilier urbain est une notion englobant les objets installés dans l'espace public pour répondre aux besoins des usagers. JK Technic vous propose une gamme de caillebotis spéciaux dédiés à ce type d'usage.

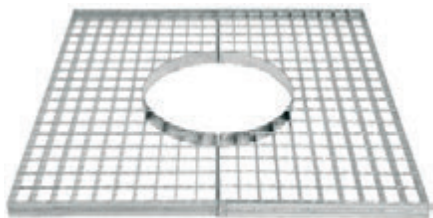

Bancs :

En caillebotis pressé acier, inox ou aluminium, le banc devient design. Par des formes et couleurs variées, il mettra une touche d'esthétisme et d'originalité à vos réalisations.

Poubelles :

Pour compléter sa gamme de caillebotis pour mobiliers urbains, JK Technic revisite le style de la poubelle. Formes, couleurs, un large choix d'idées vous sera proposé.

Grilles d'arbres :

Pour protéger esthétiquement vos arbres et les mettre en valeur, JK Technic vous propose une large gamme de caillebotis pour grilles d'arbres, aux formes et couleurs variées.

CAILLEBOTIS T3A ET T3B

Le caillebotis T3A est un caillebotis de type pressé (maille : 30 x 130. Barreau porteur : 40 / 3) spécialement conçu pour les autoroutes et conforme aux spécifications GC77 du Ministère de l'Équipement. Il peut être muni d'un dispositif d'écartement et de liaison sur demande.



Le caillebotis T3B est un caillebotis de type électroforgé (maille : 30 x 100. Barreau porteur : 40 / 3) également spécialement conçu pour les autoroutes et conforme aux spécifications GC77 du Ministère de l'Équipement.

SUR-MESURE

CAILLEBOTIS SPÉCIAUX

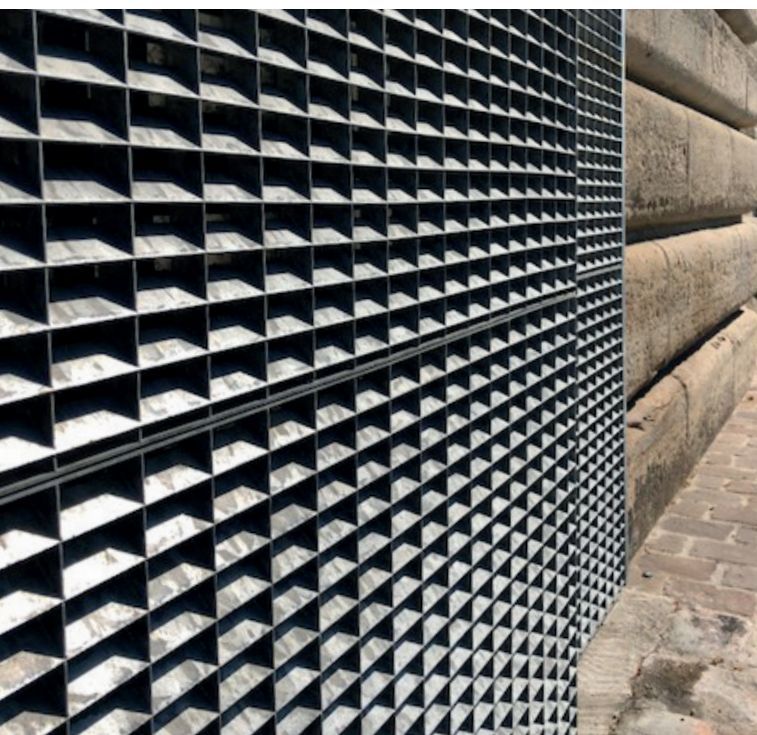
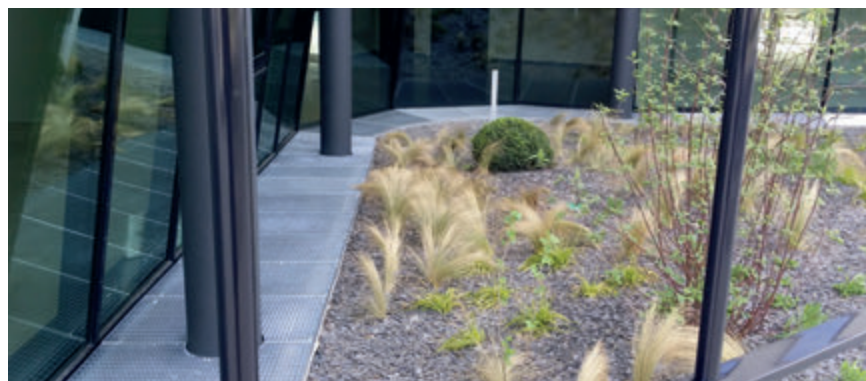

ÉCHELONS POUR BARREAUX D'ÉCHELLES

Destinés aux échelles utilisées dans des environnements glissants et nécessitant ainsi une sécurité optimale, JK Technic a développé deux produits répondant à ce type d'usage.

Matières : acier brut ou galvanisé, inox 304 (1.4301) ou 316Ti (1.4571) et aluminium.

Perforations : diamètre 12 mm vers le haut.

Possibilité de fabrication sur-mesure.

Échelon à 1 rangée de perforations

Longueur standard : 2000 mm.

Largeur : 25 mm.

Hauteur : 39 mm.

Épaisseur : 2 mm.



Échelon à 2 rangées de perforations

Longueur standard : 2000 mm.

Largeur : 50 mm.

Hauteur : 39 mm.

Épaisseur : 2 mm.



PRESSE

ÉLECTROFROGÉ

INOX ET ALUMINIUM

LAMES INCLINÉES

RAYONNAGE, CLOTURE ET GARDE-CORPS

POLYESTER

CAOUTCHOUC

MARCHES D'ESCALIER

ESCALIERS HELICOÏDAUX

GRILLES DE SÉCURITÉ

CAILLEBOTIS SPÉCIAUX

FIXATIONS ET ACCESSOIRES

INFOS TECHNIQUES

PROGRAMME DE STOCK

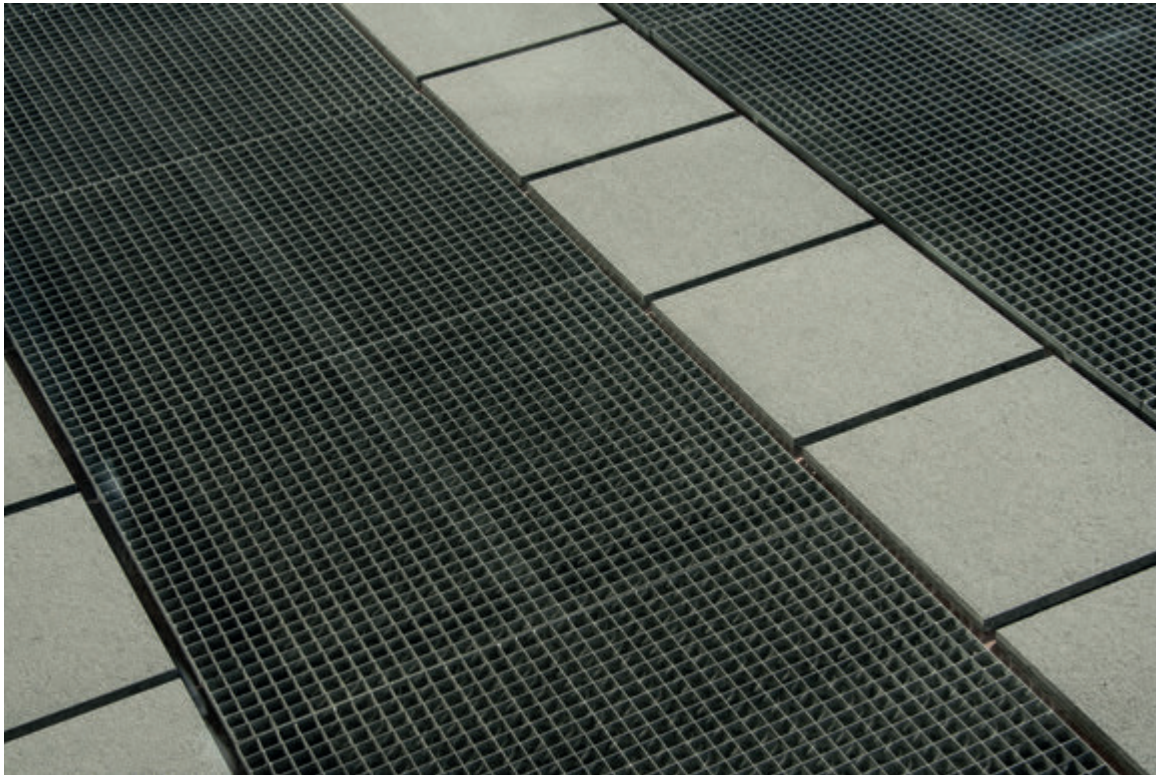

ATTACHES DE FIXATION

Les attaches JK Technic permettent de fixer rapidement les caillebotis sur la structure métallique. Le choix du type d'attache dépend de différents critères : le type de caillebotis, la maille, la hauteur et l'épaisseur des barres porteuses. JK Technic propose ainsi de nombreux types d'attaches répondant à chaque besoin.



Attache standard

L'attache standard (ou simple) est composée de 4 éléments :

- 1 rondelle ou cavalier supérieur
- 1 vis
- 1 cavalier inférieur (ou crapaud)
- 1 écrou carré

Finitions possibles :

- Attache simple galvanisée pour la fixation de caillebotis en acier brut ou galvanisé.
- Attache simple inox pour la fixation de caillebotis inox et aluminium.



Attache double

L'attache double JK Technic permet le raccordement de deux caillebotis et est composée de 4 éléments différents :

- 2 rondelles ou cavaliers supérieurs
- 2 vis
- 2 écrous carrés
- 1 cavalier inférieur

Finitions possibles :

- Attache double galvanisée pour la fixation de caillebotis en acier brut ou galvanisé.
- Attache double inox pour la fixation de caillebotis en inox et aluminium.



Cavalier supérieur et vis autoperceuse (disponibles à l'unité)

Attache universelle

L'attache universelle se fixe sur une seule barre porteuse, ce qui lui permet d'être utilisée pour les caillebotis à grandes mailles. Sa forme lui permet également d'être très discrète. Elle est composée de 4 éléments :

- 1 cavalier supérieur
- 1 vis
- 1 cavalier inférieur (ou crapaud)
- 1 écrou carré



Attache inox pour caillebotis polyester

L'attache de fixation standard en inox est utilisée pour la fixation des marches et caillebotis en polyester. Elle est composée de 4 éléments :

- 1 rondelle ou cavalier supérieur
- 1 vis
- 1 cavalier inférieur (ou crapaud)
- 1 écrou carré



Attache type S pour grilles de sécurité

L'attache type S est spécialement utilisée pour la fixation des grilles de sécurité sur leur support.

Elle est composée de 3 éléments pour la fixation des grilles PS-CRANT :

- 1 partie inférieure en forme de S
- 1 vis
- 1 olive

Elle est composée de 2 éléments pour la fixation des grilles PS-PERF et PS-OFF :

- 1 partie inférieure en forme de S
- 1 vis



FIXATIONS ET ACCESSOIRES



PIEDS RÉGLABLES

Afin de pouvoir régler la hauteur des caillebotis acier (maille 19 x 19 ou 30 x 30) et polyester (maille 19 x 19 ou 38 x 38) sur de petites surfaces nécessitant une faible reprise de charge (caniveaux, seuils de porte), JK Technic vous propose également des pieds réglables.

Pied réglable pour caillebotis acier

Le pied réglable JK Technic pour caillebotis acier est composé de 2 éléments :

- 1 insert
- 1 vérin

Caractéristiques techniques :
(Maille 19 x 19)

- Dimensions de l'insert : 25 x 25 mm
- Épaisseur de l'insert : 20 mm.
- Hauteur du pied : 40 ou 70 mm.



Caractéristiques techniques :
(Maille 30 x 30)

- Dimensions de l'insert : 35 x 35 mm
- Épaisseur de l'insert : 20 mm.
- Hauteur du pied : 40 ou 70 mm.

Pied réglable pour caillebotis polyester

Le pied réglable JK Technic pour caillebotis polyester est composé de 2 éléments :

- 1 insert
- 1 vérin

Caractéristiques techniques :
(Maille 19 x 19 ET 38 x 38)

- Dimensions de l'insert : 35 x 35 mm
- Épaisseur de l'insert : 20 mm.
- Hauteur du pied : 40 ou 70 mm.



PLOTS RÉGLABLES

Utilisés pour des planchers techniques surélevés dans les industries chimiques, mécaniques, offshore, métallurgiques ou encore de l'assainissement, les plots vous apporteront sécurité et stabilité. Différents modèles sont disponibles selon vos contraintes techniques.



Les avantages des plots :

- Réglables jusqu'à 965 mm
- Résistants aux rayons UV
- Excellente tenue dans l'eau
- Résistants à des charges pouvant aller jusqu'à 1000 kg/plot
- Correcteur de pente disponible sur demande.

Éléments de base :

- Tête de support
- Manchon de raccord (rehausse)
- Base du plot



INFOS TECHNIQUES

Structures

Maille : écartement entre les barres porteuses (BP) et les barres insérantes (BI). La maille ainsi créée possède deux caractéristiques : le vide de maille et l'entraxe de maille.

- **Vide de maille** : ouverture libre entre les BP et les BI
- **Entraxe de maille** : distance séparant l'axe des BP et des BI

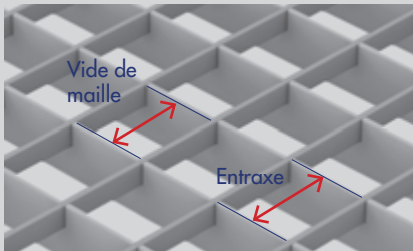

Configuration / Désignation de maille :

la configuration de maille se compose de deux valeurs (en mm), la première correspondant à la distance séparant l'axe des barres porteuses, la seconde entre celui des barres insérantes (ex : 33,33 x 33,33 ; 33,33 x 11,11 ; 55,55 x 55,55 ; etc.).

Par souci de commodité, le terme « désignation de maille » est plus fréquemment utilisé (ex : 30 x 30 ; 30 x 10 ; 50 x 50 ; etc.).

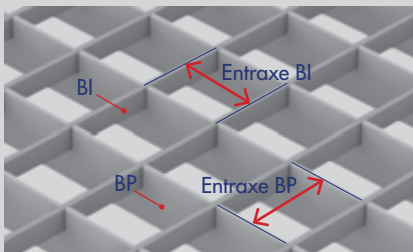

Barreaux porteurs (BP) : fers plats supportant la charge, disposés parallèlement entre eux et perpendiculairement aux barres insérantes et aux appuis.



Barres insérantes (BI) : disposées perpendiculairement aux barres porteuses, les BI sont assemblées aux BP par pressage (caillebotis pressé) ou par électrosoudage (caillebotis électroforé). Elles sont alors respectivement réalisées en « fer plat » ou en carré torsadé.

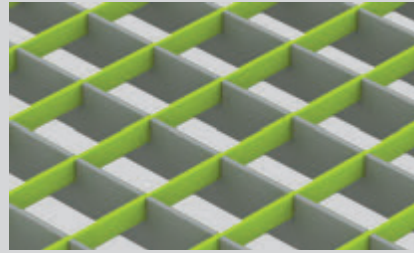

Configuration des BP et BI : elle se compose de deux valeurs (en mm), la première correspondant à leur hauteur, la seconde à leur épaisseur. Exemples de configuration : 30 / 2 ; 30 / 3 ; 40 / 3 ; ...

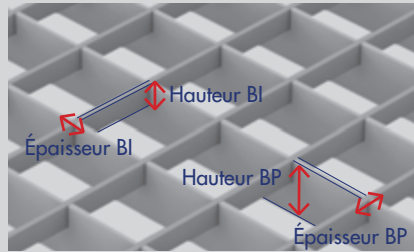

Portée : vide entre les appuis sur lesquels reposent les extrémités des barres porteuses.

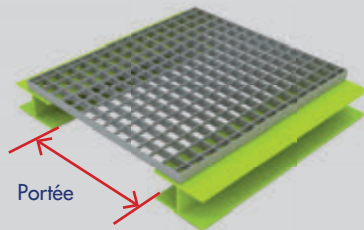

Étanchéité – Maille de sécurité : la maille de sécurité correspond aux configurations de maille suivantes : 30 x 19 ; 19 x 30 ; 19 x 19 ; etc. Elle est conseillée en milieu industriel (norme 14122) et est étanche à une bille de 20 mm de diamètre.

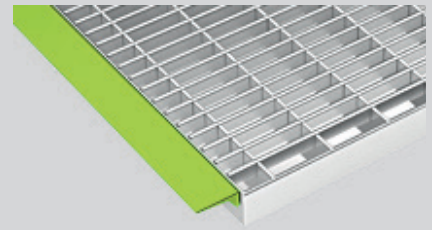

Cornière d'appui : cornière soudée aux extrémités du caillebotis permettant de répondre à certaines utilisations (ex : rayonnage, caniveau).

Matières et traitements

3 types de matières « classiques » :

- Acier
- Inox
- Aluminium

En plus des matières « classiques », JK Technic vous propose des caillebotis en polyester composés de 3 résines différentes en fonction de l'environnement :

- Isophthalique
- Orthophthalique
- Vinylester

3 traitements possibles :

- Acier : brut, galvanisé ou thermolaqué
- Inox : brut, décapé ou électropoli
- Aluminium : brut, anodisé ou thermolaqué

Finitions

Bordure : profilé qui forme le cadre extérieur des panneaux. Deux types de bordures sont réalisables :

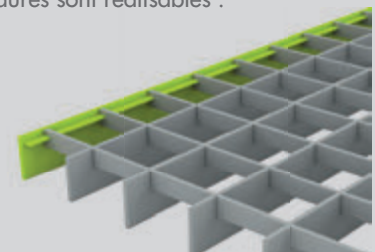

Bordure « T » (caillebotis pressé uniquement)

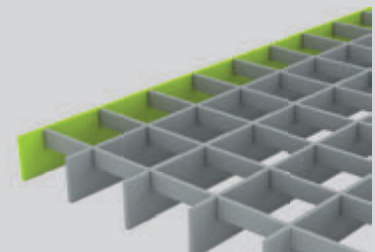

Bordure « plat »

Garde-pied – Rehausse : fer plat soudé sur l'extérieur du caillebotis. En fonction des besoins, cet élément est appelé « garde-pied » ou « rehausse ».

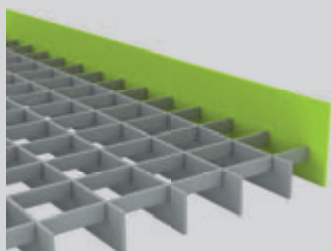

Garde-pied

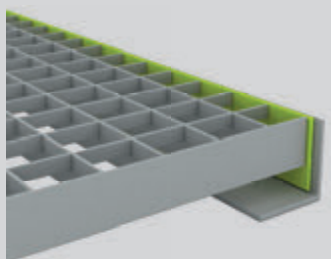

Rehausse

Crantage : plusieurs types de crantage peuvent être réalisés sur les barres porteuses et/ou insérantes. À noter que le crantage double peut uniquement être réalisé sur le caillebotis de type pressé. Concernant le caillebotis électroforé, le crantage peut uniquement être réalisé sur les barres porteuses.

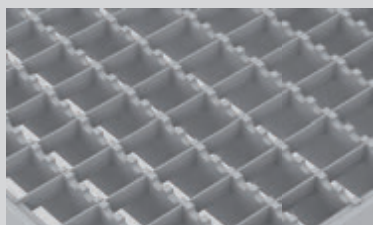

Crantage simple sur BP

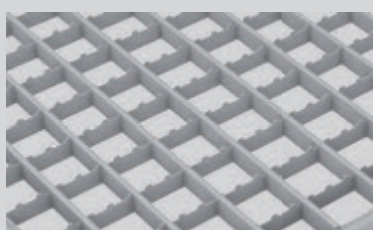

Crantage simple sur BI

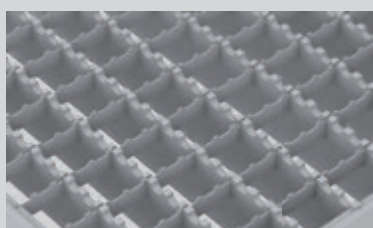

Crantage double sur BP et BI

Normes spécifiques en vigueur

ISO 14122 : Moyens d'accès permanents aux machines

ISO 14122-2 : Plates-formes de travail et passerelles

ISO 14122-3 : Escaliers, échelles à marches et garde-corps

RAL-GZ 638 : Tolérances de fabrication pour caillebotis

RAL-GZ 639 : Tolérances de fabrication pour grilles de sécurité

EN ISO 1461 : Prescriptions pour la galvanisation

P98-350 : Insertion des handicapés

EN 10025 : Nuance de l'acier

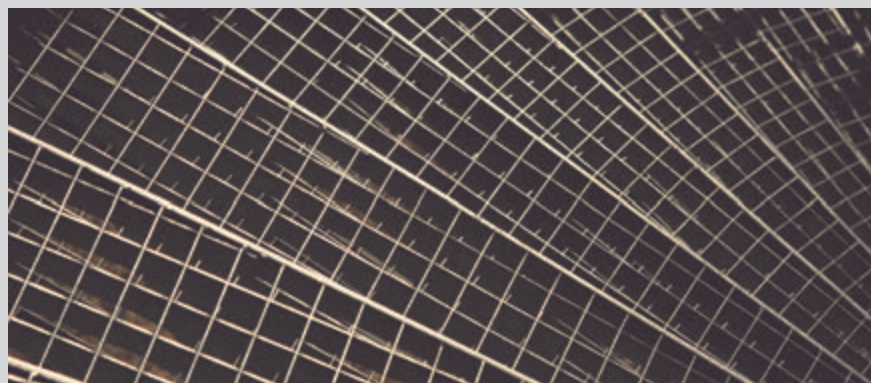

TABLEAUX DES CHARGES

Passage piéton fréquent

Passage piéton occasionnel

Passage piéton déconseillé

CONSEIL CAILLEBOTIS CHARGE TECHNIQUE (250 KG/M²)

MAILLE DE 19 x ...

Portée en mm

BP	500	600	700	800	900	1000	1100	1200	1300	1400	1500	1600	1700	1800	1900	2000
20 / 2	Fréquent	Fréquent	Fréquent	Fréquent	Fréquent	Occasionnel	Déconseillé	Déconseillé	Déconseillé	Déconseillé	Déconseillé	Déconseillé	Déconseillé	Déconseillé	Déconseillé	Déconseillé
20 / 3	Fréquent	Fréquent	Fréquent	Fréquent	Fréquent	Occasionnel	Déconseillé	Déconseillé	Déconseillé	Déconseillé	Déconseillé	Déconseillé	Déconseillé	Déconseillé	Déconseillé	Déconseillé
25 / 2	Fréquent	Fréquent	Fréquent	Fréquent	Fréquent	Fréquent	Occasionnel	Déconseillé	Déconseillé	Déconseillé	Déconseillé	Déconseillé	Déconseillé	Déconseillé	Déconseillé	Déconseillé
25 / 3	Fréquent	Fréquent	Fréquent	Fréquent	Fréquent	Fréquent	Fréquent	Fréquent	Occasionnel	Occasionnel	Déconseillé	Déconseillé	Déconseillé	Déconseillé	Déconseillé	Déconseillé
30 / 2	Fréquent	Fréquent	Fréquent	Fréquent	Fréquent	Fréquent	Fréquent	Fréquent	Fréquent	Occasionnel	Occasionnel	Déconseillé	Déconseillé	Déconseillé	Déconseillé	Déconseillé
30 / 3	Fréquent	Fréquent	Fréquent	Fréquent	Fréquent	Fréquent	Fréquent	Fréquent	Fréquent	Fréquent	Occasionnel	Occasionnel	Déconseillé	Déconseillé	Déconseillé	Déconseillé
35 / 2	Fréquent	Fréquent	Fréquent	Fréquent	Fréquent	Fréquent	Fréquent	Fréquent	Fréquent	Fréquent	Fréquent	Occasionnel	Occasionnel	Déconseillé	Déconseillé	Déconseillé
35 / 3	Fréquent	Fréquent	Fréquent	Fréquent	Fréquent	Fréquent	Fréquent	Fréquent	Fréquent	Fréquent	Fréquent	Fréquent	Fréquent	Fréquent	Occasionnel	Occasionnel
40 / 2	Fréquent	Fréquent	Fréquent	Fréquent	Fréquent	Fréquent	Fréquent	Fréquent	Fréquent	Fréquent	Fréquent	Fréquent	Fréquent	Fréquent	Fréquent	Occasionnel
40 / 3	Fréquent	Fréquent	Fréquent	Fréquent	Fréquent	Fréquent	Fréquent	Fréquent	Fréquent	Fréquent	Fréquent	Fréquent	Fréquent	Fréquent	Fréquent	Fréquent
45 / 2	Fréquent	Fréquent	Fréquent	Fréquent	Fréquent	Fréquent	Fréquent	Fréquent	Fréquent	Fréquent	Fréquent	Fréquent	Fréquent	Fréquent	Fréquent	Fréquent
45 / 3	Fréquent	Fréquent	Fréquent	Fréquent	Fréquent	Fréquent	Fréquent	Fréquent	Fréquent	Fréquent	Fréquent	Fréquent	Fréquent	Fréquent	Fréquent	Fréquent
50 / 2	Fréquent	Fréquent	Fréquent	Fréquent	Fréquent	Fréquent	Fréquent	Fréquent	Fréquent	Fréquent	Fréquent	Fréquent	Fréquent	Fréquent	Fréquent	Fréquent

MAILLE DE 30 x ...

Portée en mm

BP	500	600	700	800	900	1000	1100	1200	1300	1400	1500	1600	1700	1800	1900	2000
20 / 2	Fréquent	Fréquent	Fréquent	Fréquent	Déconseillé	Déconseillé	Déconseillé	Déconseillé	Déconseillé	Déconseillé	Déconseillé	Déconseillé	Déconseillé	Déconseillé	Déconseillé	Déconseillé
20 / 3	Fréquent	Fréquent	Fréquent	Fréquent	Fréquent	Occasionnel	Déconseillé	Déconseillé	Déconseillé	Déconseillé	Déconseillé	Déconseillé	Déconseillé	Déconseillé	Déconseillé	Déconseillé
25 / 2	Fréquent	Fréquent	Fréquent	Fréquent	Fréquent	Fréquent	Occasionnel	Déconseillé	Déconseillé	Déconseillé	Déconseillé	Déconseillé	Déconseillé	Déconseillé	Déconseillé	Déconseillé
25 / 3	Fréquent	Fréquent	Fréquent	Fréquent	Fréquent	Fréquent	Fréquent	Occasionnel	Occasionnel	Déconseillé	Déconseillé	Déconseillé	Déconseillé	Déconseillé	Déconseillé	Déconseillé
30 / 2	Fréquent	Fréquent	Fréquent	Fréquent	Fréquent	Fréquent	Fréquent	Fréquent	Occasionnel	Occasionnel	Déconseillé	Déconseillé	Déconseillé	Déconseillé	Déconseillé	Déconseillé
30 / 3	Fréquent	Fréquent	Fréquent	Fréquent	Fréquent	Fréquent	Fréquent	Fréquent	Fréquent	Occasionnel	Occasionnel	Déconseillé	Déconseillé	Déconseillé	Déconseillé	Déconseillé
35 / 2	Fréquent	Fréquent	Fréquent	Fréquent	Fréquent	Fréquent	Fréquent	Fréquent	Fréquent	Occasionnel	Occasionnel	Déconseillé	Déconseillé	Déconseillé	Déconseillé	Déconseillé
35 / 3	Fréquent	Fréquent	Fréquent	Fréquent	Fréquent	Fréquent	Fréquent	Fréquent	Fréquent	Fréquent	Fréquent	Occasionnel	Occasionnel	Occasionnel	Déconseillé	Déconseillé
40 / 2	Fréquent	Fréquent	Fréquent	Fréquent	Fréquent	Fréquent	Fréquent	Fréquent	Fréquent	Fréquent	Fréquent	Occasionnel	Occasionnel	Occasionnel	Déconseillé	Déconseillé
40 / 3	Fréquent	Fréquent	Fréquent	Fréquent	Fréquent	Fréquent	Fréquent	Fréquent	Fréquent	Fréquent	Fréquent	Fréquent	Fréquent	Fréquent	Occasionnel	Occasionnel
45 / 2	Fréquent	Fréquent	Fréquent	Fréquent	Fréquent	Fréquent	Fréquent	Fréquent	Fréquent	Fréquent	Fréquent	Fréquent	Fréquent	Occasionnel	Occasionnel	Occasionnel
45 / 3	Fréquent	Fréquent	Fréquent	Fréquent	Fréquent	Fréquent	Fréquent	Fréquent	Fréquent	Fréquent	Fréquent	Fréquent	Fréquent	Fréquent	Fréquent	Fréquent
50 / 2	Fréquent	Fréquent	Fréquent	Fréquent	Fréquent	Fréquent	Fréquent	Fréquent	Fréquent	Fréquent	Fréquent	Fréquent	Fréquent	Fréquent	Fréquent	Occasionnel

POIDS CAILLEBOTIS PRESSÉ GALVANISÉ (KG/M²)

Maille

BP	19 x 19	19 x 30	30 x 10	30 x 19	30 x 30
20 / 2	23,30	20,85	25,45	18,25	15,85
25 / 2	27,25	24,85	28,20	21,00	18,60
30 / 2	31,30	28,90	30,95	23,75	21,35
35 / 2	35,30	32,85	33,70	26,50	24,10
40 / 2	39,25	36,90	36,45	29,25	26,85
25 / 3	35,90	33,50	33,90	26,70	24,30
30 / 3	41,60	39,20	37,80	30,55	28,15
40 / 3	53,00	50,60	45,55	38,30	35,90

POIDS CAILLEBOTIS ÉLECTROFORGÉ GALVANISÉ (KG/M²)

Maille

BP	19 x 19	19 x 30	19 x 40	30 x 19	30 x 30	30 x 40
25 / 2	29,30	26,20	24,80	21,80	18,70	17,30
30 / 2	33,45	30,40	28,95	24,45	21,35	20,00
40 / 2	41,75	38,70	37,25	29,75	26,70	25,25
25 / 3	38,35	35,25	33,80	27,30	24,20	22,75
30 / 3	44,25	41,20	39,75	31,05	27,95	26,50
40 / 3	56,15	53,10	51,65	38,60	35,45	34,05

Pour toute information supplémentaire ou pour une autre utilisation, n'hésitez pas à consulter notre bureau d'études.

CONSEIL CAILLEBOTIS CHARGE PUBLIQUE (450 KG/M²)

MAILLE DE 19 x ...

Portée en mm

BP	500	600	700	800	900	1000	1100	1200	1300	1400	1500	1600	1700	1800	1900	2000
20 / 2	Green	Green	Green	Green	Red	Red	Red	Grey	Grey	Grey	Grey	Grey	Grey	Grey	Grey	Grey
20 / 3	Green	Green	Green	Green	Green	Orange	Red	Red	Red	Grey	Grey	Grey	Grey	Grey	Grey	Grey
25 / 2	Green	Green	Green	Green	Green	Green	Orange	Red	Red	Red	Grey	Grey	Grey	Grey	Grey	Grey
25 / 3	Green	Green	Green	Green	Green	Green	Green	Orange	Orange	Red	Red	Grey	Grey	Grey	Grey	Grey
30 / 2	Green	Green	Green	Green	Green	Green	Green	Green	Orange	Red	Red	Red	Grey	Grey	Grey	Grey
30 / 3	Green	Green	Green	Green	Green	Green	Green	Green	Green	Orange	Orange	Red	Red	Grey	Grey	Grey
35 / 2	Green	Green	Green	Green	Green	Green	Green	Green	Green	Orange	Orange	Orange	Red	Red	Grey	Grey
35 / 3	Green	Green	Green	Green	Green	Green	Green	Green	Green	Green	Green	Orange	Orange	Red	Red	Grey
40 / 2	Green	Green	Green	Green	Green	Green	Green	Green	Green	Green	Green	Green	Orange	Orange	Orange	Red
40 / 3	Green	Green	Green	Green	Green	Green	Green	Green	Green	Green	Green	Green	Green	Green	Orange	Red
45 / 2	Green	Green	Green	Green	Green	Green	Green	Green	Green	Green	Green	Green	Green	Orange	Orange	Orange
45 / 3	Green	Green	Green	Green	Green	Green	Green	Green	Green	Green	Green	Green	Green	Green	Green	Green
50 / 2	Green	Green	Green	Green	Green	Green	Green	Green	Green	Green	Green	Green	Green	Green	Green	Orange

MAILLE DE 30 x ... *

Portée en mm









BP	500	600	700	800	900	1000	1100	1200	1300	1400	1500	1600	1700	1800	1900	2000
20 / 2	Green	Red	Red	Red	Grey	Grey	Grey	Grey	Grey	Grey	Grey	Grey	Grey	Grey	Grey	Grey
20 / 3	Green	Green	Green	Green	Red	Red	Red	Grey	Grey	Grey	Grey	Grey	Grey	Grey	Grey	Grey
25 / 2	Green	Green	Green	Green	Red	Red	Red	Red	Grey	Grey	Grey	Grey	Grey	Grey	Grey	Grey
25 / 3	Green	Green	Green	Green	Green	Green	Orange	Red	Red	Red	Grey	Grey	Grey	Grey	Grey	Grey
30 / 2	Green	Green	Green	Green	Green	Green	Green	Orange	Red	Red	Red	Grey	Grey	Grey	Grey	Grey
30 / 3	Green	Green	Green	Green	Green	Green	Green	Green	Orange	Red	Red	Red	Grey	Grey	Grey	Grey
35 / 2	Green	Green	Green	Green	Green	Green	Green	Green	Green	Orange	Orange	Red	Red	Grey	Grey	Grey
35 / 3	Green	Green	Green	Green	Green	Green	Green	Green	Green	Green	Orange	Orange	Red	Red	Grey	Grey
40 / 2	Green	Green	Green	Green	Green	Green	Green	Green	Green	Green	Green	Orange	Orange	Orange	Orange	Red
40 / 3	Green	Green	Green	Green	Green	Green	Green	Green	Green	Green	Green	Green	Orange	Orange	Orange	Orange
45 / 2	Green	Green	Green	Green	Green	Green	Green	Green	Green	Green	Green	Green	Green	Orange	Orange	Orange
45 / 3	Green	Green	Green	Green	Green	Green	Green	Green	Green	Green	Green	Green	Green	Green	Orange	Orange
50 / 2	Green	Green	Green	Green	Green	Green	Green	Green	Green	Green	Green	Green	Green	Green	Orange	Red

* Maille de 30 non utilisable dans les zones PMR (Personne à Mobilité Réduite).

TYPES DE CHARGE



Valeurs à titre indicatives. Nous consulter pour toute demande spécifique.



Type de passage

	 Piéton (technique)	 Piéton (publique)	 Véhicule léger	 Autocar	 Utilitaire 3,5 T	 Poids lourd 11 T	 Semi-remorque 38 T	 Chariot élévateur	 Transpalette
Dimension à l'impact (en mm)	200 x 200	200 x 200	150 x 150	250 x 250	150 x 150	300 x 150	500 x 250	100 x 100 300 x 200	70 x 70
Charge par impact (en kg)	100	150	550	3625	1170	3650	7800	2680 4300	500
Charge uniformément répartie (en kg)	250	400							

PROGRAMME DE STOCK

PANNEAUX PRESSÉS GALVANISÉS

PANNEAUX BORDÉS MAILLE 30 X 30			
BP	Dimensions en mm ¹	Passage piéton	Véhicule léger
30 / 2	200 x 1000	✓	✓
	200 x 1250	✓	✓
	250 x 1000	✓	✓
	250 x 1250	✓	✓
	300 x 500	✓	✓
	300 x 1000	✓	✓
	400 x 500	✓	
	400 x 1000	✓	
	500 x 500	✓	
	500 x 1000	✓	
	600 x 500	✓	
	600 x 1000	✓	
	700 x 1000	✓	
	800 x 500	✓	
	800 x 1000	✓	
	900 x 1000	✓	
	1000 x 400	✓	
	1000 x 500	✓	
	1000 x 600	✓	
	1000 x 700	✓	
	1000 x 800	✓	
	1000 x 900	✓	
	1000 x 1000	✓	
1000 x 1250	✓		
1000 x 2000	✓		
1100 x 1000	✓		
1200 x 500	✓		
1200 x 600	✓		
1200 x 1000	✓		
1250 x 1000	✓		
1300 x 1000	✓		
2000 x 1000			
20 / 2	400 x 600	✓	
30 / 3	1000 x 1000 ●	✓	
	1000 x 1500 ●	✓	
	1400 x 1000	✓	
	1500 x 500	✓	
	1500 x 1000	✓	

PANNEAUX BORDÉS MAILLE 30 X 10			
BP	Dimensions en mm ¹	Passage piéton	Véhicule léger
30 / 2	800 x 1000	✓	
	900 x 1000	✓	
	1000 x 500	✓	
	1000 x 600	✓	
	1000 x 700	✓	
	1000 x 800	✓	
	1000 x 900	✓	
	1000 x 1000	✓	
	30 / 3	1500 x 1000	✓

PANNEAUX BORDÉS MAILLE 30 X 19

30 / 2	800 x 1000	✓	
	1000 x 1000	✓	
	1200 x 1000	✓	
30 / 3	1500 x 1000	✓	

PANNEAUX BORDÉS MAILLE 19 X 19

30 / 2	500 x 1000	✓	
	800 x 1000	✓	
	1000 x 1000	✓	
30 / 3	1500 x 1000	✓	

PANNEAUX BORDÉS MAILLE 19 X 30 CRANTAGE DOUBLE DENT DE SCIE

30 / 3	500 x 1000	✓	
	600 x 1000	✓	
	700 x 1000	✓	
	800 x 1000	✓	
	900 x 1000	✓	
	1000 x 1000	✓	
	1000 x 1200	✓	
	1000 x 1500	✓	
	1200 x 1000	✓	
	1500 x 1000	✓	

PANNEAUX BORDÉS MAILLE 30 X 30 CRANTAGE DOUBLE DEMI-LUNE

30 / 2	500 x 1000	✓	
	600 x 1000 ●	✓	
	700 x 1000 ●	✓	
	800 x 1000	✓	
	900 x 1000 ●	✓	
	1000 x 1000 ●	✓	
30 / 3	1000 x 1000	✓	
	1200 x 1000	✓	
	1500 x 1000 ●	✓	

⁽¹⁾ La première cote indiquée représente le sens porteur.

● Disponible sous 10 à 15 jours.



**SYSTÈMES DE FIXATION
ET ACCESSOIRES**

p. 51

NAPPES PRESSÉES BRUTES ET GALVANISÉES

NAPPES NON BORDÉES BRUTES

Maille	BP	Dimensions en mm ¹
30 x 30	30 / 2	3000 x 994
	30 / 3	3000 x 994
30 x 19	30 / 2	3000 x 994
	30 / 3	3000 x 994
30 x 10	30 / 2	3000 x 994
19 x 19	25 / 2	3000 x 994
	30 / 2	3000 x 994
	40 / 2	3000 x 994

NAPPES NON BORDÉES GALVANISÉES

30 x 30	30 / 2	3000 x 994
	30 / 2	4000 x 1200
	30 / 3	3000 x 994
19 x 19	30 / 2	3000 x 994

NAPPES NON BORDÉES BRUTES CRANTAGE SIMPLE DEMI-LUNE

30 x 10	30 / 3	3000 x 994
---------	--------	------------

NAPPES NON BORDÉES BRUTES CRANTAGE DOUBLE DEMI-LUNE

30 x 30	30 / 2	3000 x 994
	30 / 3	3000 x 994
19 x 30	30 / 2	3000 x 994
	30 / 3	3000 x 994



PANNEAUX PRESSÉS ALUMINIUM

PANNEAUX BORDÉS DKP MAILLE 30 X 30

BP	Dimensions en mm ¹	Passage piéton	Véhicule léger
40 / 2	1000 x 1000	✓	

PANNEAUX BORDÉS DKP MAILLE 30 X 19

40 / 2	1000 x 1000	✓	
--------	-------------	---	--

PANNEAUX BORDÉS DKP MAILLE 19 X 19

40 / 2	1000 x 1000	✓	
--------	-------------	---	--



MARCHES PRESSÉES GALVANISÉES

MARCHES PRESSÉES MAILLE 30 X 30

BP	Dimensions en mm ¹	Entraxe
25 / 2	500 x 200 ●	120
	500 x 240 ●	120
	600 x 200 ●	120
30 / 2	600 x 230	120
	600 x 240	120
	600 x 260	150
	600 x 270	150
	600 x 305	180
	600 x 330	210
	700 x 200 ●	120
	700 x 230	120
	700 x 240	120
	700 x 260	150
	700 x 270	150
	700 x 305	180
	700 x 330	210
	800 x 200 ●	120
	800 x 230	120
	800 x 240	120
	800 x 260	150
	800 x 270	150
	800 x 305	180
	800 x 330	210
	900 x 230	120
	900 x 240	120
	900 x 260	150
900 x 270	150	
900 x 305	180	
900 x 330	210	
1000 x 230	120	
1000 x 240	120	
1000 x 260	150	
1000 x 270	150	
1000 x 305	180	
35 / 2	900 x 200 ●	120
	1000 x 200 ●	120
40 / 2	1000 x 330	210
	1200 x 200 ●	120
	1200 x 240 ●	120
	1200 x 330	210
30 / 3	1400 x 330	210
	600 x 270	150
	800 x 270	150
	1000 x 270	150
	1200 x 270	150
	1200 x 305	180

MARCHES PRESSÉES MAILLE 30 X 19

BP	Dimensions en mm ¹	Entraxe
30 / 2	700 x 330	210
	800 x 330	210
	900 x 330	210
	1000 x 330	210
40 / 2	900 x 330	210
	1200 x 330	210
40 / 3	1400 x 330	210

MARCHES PRESSÉES MAILLE 19 X 19

BP	Dimensions en mm ¹	Entraxe
30 / 2	600 x 330	210
	700 x 330	210
	800 x 330	210
	900 x 330	210
	1000 x 330	210
	1000 x 350	240
35 / 2	1200 x 330	210
	1400 x 330	210
40 / 2	1000 x 330	210
	1200 x 350	240
	1400 x 350	240

MARCHES PRESSÉES MAILLE 30 X 10

BP	Dimensions en mm ¹	Entraxe
25 / 2	600 x 240 ●	120
	600 x 270 ●	150
30 / 2	600 x 270	150
	700 x 240 ●	120
	700 x 270	150
	800 x 240	120
	800 x 270	150
	900 x 270	150
35 / 2	1000 x 270	150
	900 x 240 ●	120
	1000 x 240 ●	120
40 / 2	1200 x 240 ●	120
	1200 x 270 ●	150
40 / 3	1200 x 305	180



SERVICE CLIENT

Tél. : 03 87 98 88 76

Fax : 03 87 98 82 87

E-mail : jktechnic@jktechnic.fr

⁽¹⁾ La première cote indiquée représente le sens porteur.

● Disponible sous 10 à 15 jours.

MARCHES PRESSÉES GALVANISÉES

MARCHES PRESSÉES MAILLE 30 X 30 CRANTAGE DOUBLE DEMI-LUNE

BP	Dimensions en mm ¹	Entraxe
30 / 2	600 x 240 ●	120
	600 x 270 ●	150
	800 x 270	150
35 / 2	700 x 240 ●	120
	700 x 270 ●	150
	800 x 240 ●	120
40 / 2	900 x 240 ●	120
	900 x 270 ●	150
	1000 x 240 ●	120
	1000 x 270	150
	1200 x 240 ●	120
40 / 3	1200 x 270 ●	150
	1200 x 305	180

MARCHES PRESSÉES MAILLE 30 X 10 CRANTAGE SIMPLE DEMI-LUNE

30 / 2	800 x 240	120
30 / 3	1000 x 270	150
40 / 3	1200 x 305	180

MARCHES PRESSÉES MAILLE 19 X 30 CRANTAGE DOUBLE DENT DE SCIE

30 / 3	700 x 250	150
	800 x 250	150
	800 x 300	180

Largeur de marche (en mm)	de 150 à 159	de 160 à 169	de 170 à 179	de 180 à 189	de 190 à 199	de 200 à 249	de 250 à 279	de 280 à 309	de 310 à 339	de 340 à 369
Dimension d (en mm)	70	80	90	100	110	120	150	180	210	240

NAPPES, PANNEAUX ET MARCHES PRESSÉS INOX

PANNEAUX PRESSÉS BORDÉS INOX 304 DKP MAILLE 30 X 30

BP	Dimensions en mm ¹	Passage piéton	Véhicule léger
30 / 2	500 x 1000	✓	
	800 x 1000	✓	
	1000 x 1000	✓	

PANNEAUX PRESSÉS BORDÉS INOX 304 DKP MAILLE 30 X 19

30 / 2	1000 x 1000	✓	
--------	-------------	---	--

PANNEAUX PRESSÉS BORDÉS INOX 304 DKP MAILLE 19 X 19

30 / 2	1000 x 1000	✓	
--------	-------------	---	--

NAPPES PRESSÉES NON BORDÉES INOX 304 BRUT

Maille	BP	Dimensions en mm ¹
30 x 30	30 / 2	3000 x 1000
30 x 19	30 / 2	3000 x 1000

MARCHES PRESSÉES INOX 304 DKP MAILLE 30 X 30

BP	Dimensions en mm ¹	Entraxe
30 / 2	800 x 300	180
	1000 x 300	180

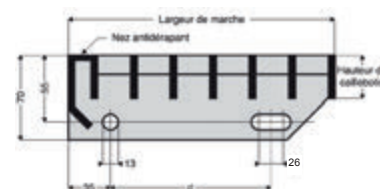



SYSTÈMES DE FIXATION ET ACCESSOIRES

p. 51

PROGRAMME DE STOCK

PANNEAUX ET MARCHES ÉLECTROFORGÉS

PANNEAUX ÉLECTROFORGÉS BORDÉS MAILLE 30 X 30

BP	Dimensions en mm ¹	 	
		Passage piéton	Véhicule léger
30 / 2	200 x 1000	✓	✓
	250 x 1000	✓	✓
	300 x 1000	✓	✓
	400 x 1000	✓	
	500 x 1000	✓	
	600 x 1000	✓	
	700 x 1000	✓	
	800 x 1000	✓	
	900 x 1000	✓	
	1000 x 1000	✓	
30 / 3	1500 x 1000	✓	

MARCHES ÉLECTROFORGÉES MAILLE 30 X 30

BP	Dimensions en mm ¹	Entraxe
30 / 2	600 x 230	120
	600 x 240	120
	600 x 260	150
	700 x 230	120
	700 x 240	120
	800 x 230	120
	800 x 240	120
	800 x 260	150
	800 x 305	180
	800 x 330	210
	900 x 230	120
	900 x 240	120
	900 x 305	180
	900 x 330	210
	1000 x 230	120
	1000 x 240	120
	1000 x 260	150



MARCHES ÉLECTROFORGÉES MAILLE 30 X 19

30 / 2	600 x 230	120
	600 x 260	150
	700 x 230	120
	700 x 240	120
	800 x 230	120
	800 x 240	120
	800 x 260	150
	800 x 270	150
	900 x 230	120
	900 x 330	210
	1000 x 230	120
	1000 x 240	120
	1000 x 260	150

⁽¹⁾ La première cote indiquée représente le sens porteur.

Retrouvez toutes nos dernières innovations sur :

WWW.JKTECHNIC.FR

NAPPES ET 1/2 NAPPES ÉLECTROFORGÉES

MAILLE 30 X 30

BP	Dimensions en mm ¹	 	
		Galvanisées	Brutes
25 / 2	6100 x 1000	•	•
	3050 x 1000		•
25 / 3	6100 x 1000	•	•
	3050 x 1000	•	•
30 / 2	6100 x 1000	•	•
	3050 x 1000	•	•
30 / 3	6100 x 1000	•	•
	3050 x 1000	•	•
40 / 2	6100 x 1000	•	
40 / 3	6100 x 1000	•	•

MAILLE 19 X 68

25 / 2	6100 x 1000		•
30 / 2	6100 x 1000		•

MAILLE 19 X 40

25 / 2	3050 x 1000		•
25 / 3	6100 x 1000	•	
30 / 2	6100 x 1000	•	•
30 / 3	6100 x 1000	•	•
	3050 x 1000	•	

MAILLE 19 X 19

30 / 2	6100 x 1000	•	•
	3050 x 1000	•	•
30 / 3	6100 x 1000		•

MAILLE 30 X 40

25 / 2	3050 x 1000	•	•
30 / 3	6100 x 1000	•	
	3050 x 1000	•	•

MAILLE 30 X 19

30 / 2	6100 x 1000	•	•
30 / 2	3050 x 1000	•	•
30 / 3	6100 x 1000	•	•
40 / 3	6100 x 1000	•	

NAPPES ÉLECTROFORGÉES GALVANISÉES CRANTAGE DEMI-LUNE

Maille	BP	Dimensions en mm ¹
30 x 100	25 / 5	6100 x 1000
30 x 100	30 / 5	6100 x 1000

- Disponible sur stock.

ATTACHES DE FIXATION ET ACCESSOIRES

FIXATION ACIER

ATTACHES POUR CAILLEBOTIS ACIER

	Maille
Attache de fixation galvanisée standard avec cavalier	19 x 19
	30 x 10
	30 x 30
Attache de fixation galvanisée standard avec rondelle	30 x 30
Attache universelle galvanisée	30 x 30 minimum
Attache de fixation double galvanisée avec cavalier	19 x 19
	30 x 30
	30 x 10
Cavalier supérieur galvanisé	19 x 19
	30 x 19
	30 x 30
Cavalier supérieur universel galvanisé	30 x 30 minimum
Attache de fixation inox standard avec cavalier	19 x 19
	30 x 30
Cavalier supérieur inox	19 x 19
	30 x 30
Attache de fixation HILTI sans cartouche	

PIEDS RÉGLABLES

	Épaisseur insert en mm	Dimensions insert en mm	Hauteur pied en mm
Pour caillebotis acier maille 19 x 19	20	25 x 25	40 ou 70
Pour caillebotis acier maille 30 x 30	20	35 x 35	40 ou 70

ATTACHES DE FIXATION POUR GRILLES DE SÉCURITÉ

Attache type S sans olive
Olive polyester pour grilles crantées

FIXATION POLYESTER

ATTACHES POUR CAILLEBOTIS POLYESTER

	Maille
Attache de fixation complète galvanisée avec cavalier	38 x 38
Attache de fixation complète galvanisée avec rondelle	19 x 19
Attache de fixation complète inox avec cavalier	38 x 38
Attache de fixation complète inox avec rondelle	19 x 19
Cavalier supérieur inox	38 x 38
Rondelle supérieure inox	19 x 19

SUPPORTS DE MARCHÉ

	Maille
Pour caillebotis polyester	38 x 38
	19 x 19

PIEDS RÉGLABLES

	Épaisseur insert en mm	Dimensions insert en mm	Hauteur pied en mm
Pour caillebotis polyester maille 19 x 19 ET 38 x 38	20	35 x 35	40 ou 70

ACCESSOIRES

PLOTS RÉGLABLES

	Réglage hauteur en mm
Pour caillebotis	90 à 145

VIS

	Ø mm	Long. mm
Vis autoperceuse galvanisée TH	6,3	50
	6,3	60
Vis autoperceuse inox 304 TH	6,3	60

PROGRAMME DE STOCK

CAILLEBOTIS POLYESTER

NAPPES POLYESTER

Hauteur en mm	Maille	Dimensions en mm ¹	RÉSINE ISOPHTALIQUE				RÉSINE VINYLESTER			
			Vert RAL 6010		Gris RAL 7035		Beige RAL 1001		Orange RAL 2002	
			Silicée	Concave	Silicée	Concave	Silicée	Concave	Silicée	Concave
25	19 x 19	198 x 2026			•					
	19 x 19	198 x 3055			•					
	19 x 19	312 x 2026			•					
	19 x 19	312 x 3055			•					
	19 x 19	1000 x 2026			•					
	19 x 19	1000 x 3055			•					
30	19 x 19	1000 x 2026	•	•	•	•		•		
	19 x 19	1000 x 3055	•	•	•	•		•		
	19 x 19	1220 x 3055	•	•	•	•				
	19 x 19	2000 x 1000						•	•	
38	19 x 19	1000 x 2026	•		•					
	19 x 19	1000 x 3055	•		•					
	19 x 19	1220 x 3055	•		•					
30	38 x 38	1000 x 2026	•	•	•	•				
	38 x 38	1000 x 3055	•	•	•	•				
	38 x 38	1220 x 3055	•	•	•	•				
	38 x 38	2000 x 1000						•	•	
38	38 x 38	1000 x 2026	•	•	•					
	38 x 38	1000 x 3055	•		•					
	38 x 38	1220 x 3055	•		•					
30	26 x 26	1000 x 3075	•		•					
50	50 x 50	1220 x 3055				•				

CAILLEBOTIS POLYESTER AVEC SURFACE PLEINE SILICÉE

30 + 3	38 x 38	1000 x 3055	•		•	
--------	---------	-------------	---	--	---	--

MARCHES POLYESTER AVEC NEZ SILICÉ

38	38 x 38	800 x 275		•		•
	38 x 38	1000 x 275		•		•
	38 x 38	1000 x 350		•		•
	19 x 19	800 x 275		•		•
	19 x 19	1000 x 275		•		•
	19 x 19	1000 x 350		•		•



Découpe sur-mesure



p. 51

SYSTÈMES DE FIXATION ET ACCESSOIRES



⁽¹⁾ La première cote indiquée représente le sens porteur.

CAILLEBOTIS POLYESTER AVEC CORNIÈRE INTÉGRÉE



Hauteur en mm	Maille	Dimensions en mm ¹	Gris RAL 7035	
			Silicée	Concave
25	19 x 19	203 x 2026	•	
	19 x 19	203 x 3055	•	
	19 x 19	317 x 2026	•	
	19 x 19	317 x 3055	•	

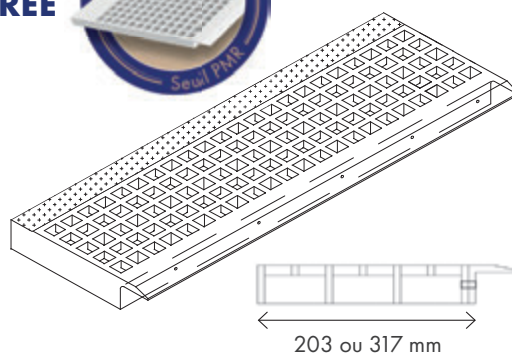

ÉLÉMENTS POUR GARDE-CORPS

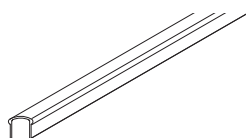

MAIN COURANTE
Dimensions (l x h) : 69 x 62 mm.
Longueur : 6000 mm.

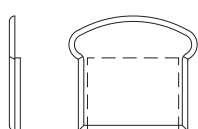

BOUCHON POUR MAIN COURANTE

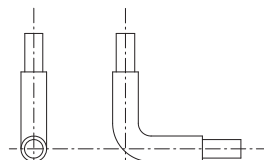

RACCORD COUDÉ 90° MAIN COURANTE

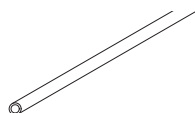

SOUS-LISSE
Diamètre extérieur : 32 mm.
Diamètre intérieur : 22 mm.
Longueur : 6000 mm.

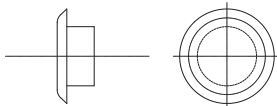

BOUCHON POUR SOUS-LISSE



RACCORD COUDÉ 90° SOUS-LISSE

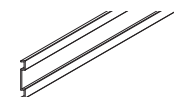

PLINTHE
Largeur : 100 mm.
Longueur : 6000 mm

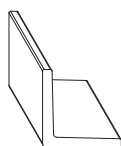

RACCORD POUR PLINTHE



BASE SOL
Pose à la française
Dimensions (L x l x h) :
150 x 70 x 120 mm.

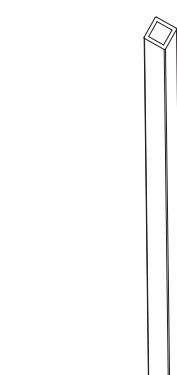

POTEAU
Dimensions (l x h) :
50 x 50 x 7,5 mm.
Longueur : 6000 mm.

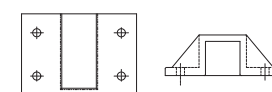

EMBASE MURALE
Pose à l'anglaise
Dimensions (L x l x h) :
150 x 60 x 120 mm.

PROFILÉS POLYESTER

	Dimensions en mm*	Longueur en mm	Gris RAL 7035	Beige RAL 1001	Jaune RAL 1003	Vert RAL 6010
Profilé H	200 x 200 x 12	6000	•			
	200 x 100 x 9	6000	•			
Profilés I	150 x 100 x 8	3000	•			
	100 x 50 x 6	6000	•			
Profilés U	200 x 56 x 9	6000	•			
	150 x 50 x 9	6000	•			
	60 x 50 x 5	6000	•			
Cornières	100 x 100 x 9	6000	•			
	75 x 75 x 9	6000	•			
	50 x 50 x 6	3000	•			
	30 x 30 x 5	3000	•	•		
Cornières biseautées	25 x 50 x 5	3000	•	•		
Cornières biseautées silicées	25 x 50 x 3	3000	•			
Cornières silicées	30 x 30 x 3	3000	•		•	•
Tubes carrés	100 x 100 x 8	6000	•			
	50 x 50 x 5	6000	•			

* Pour les dimensions exactes, nous contacter.

JK GUM TOP

Dimensions	Hauteur	Poids
1000 x 1500 mm	16 mm	11,2 kg
500 x 1000 mm	22 mm	3,5 kg
800 x 1200 mm	22 mm	9,0 kg
1000 x 1500 mm	22 mm	14,0 kg

JK GUM OCTA

Dimensions	Hauteur	Poids
1000 x 1500 mm	22 mm	15,5 kg

JK GUM ACCESS

Dimensions	Hauteur	Poids
1200 x 1830 mm	10 mm	17,5 kg
1000 x 1484 mm	22 mm	26,5 kg

JK GUM HONEY ANTI-FATIGUE

Standard

Dimensions	Hauteur	Poids
910 x 1510 mm	14 mm	8,7 kg

Nitrile

Dimensions	Hauteur	Poids
910 x 1510 mm	14 mm	8,7 kg

JK GUM SLIC ANTI-FATIGUE

Dimensions	Hauteur	Poids
910 x 910 mm	14 mm	5,7 kg

JK GUM BUB ANTI-FATIGUE

Dimensions	Hauteur	Poids
900 x 1200 mm	14 mm	7,0 kg
915 x 1525 mm	14 mm	12,3 kg

JK GUM SPORTS

Dimensions	Hauteur	Poids
910 x 910 mm	16 mm	8,7 kg
910 x 910 mm	28 mm	15,5 kg

JK GUM BARN

	Dimensions	Hauteur	Poids
Version 1	1220 x 1830 mm	17 mm	34,0 kg
Version 2	1220 x 1830 mm	25 mm	39,0 kg

JK GUM LOB

Dimensions	Hauteur	Poids
920 x 1530 mm	7 mm	9,75 kg

JK GUM CLEAN

	Dimensions	Hauteur	Poids
Version 1	400 x 800 mm	28 mm au niveau de la bordure	1,8 kg
Version 2	400 x 800 mm		

ACCESSOIRES

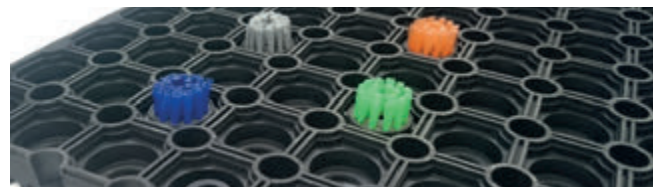

Brosses



Jonction

Pour tout autre modèle ou dimension,
contactez notre équipe commerciale.

☎ 03 87 98 88 76

✉ jktechnic@jktechnic.fr

PROGRAMME DE STOCK

GRILLES DE SÉCURITÉ

GRILLES PS-CRANT

Longueur en mm	Largeur en mm	Hauteur / Épaisseur en mm		
			Galvanisées	Brutes
4020	120	50 / 2	•	•
	180	50 / 2	•	•
	240	50 / 2	•	•
	300	50 / 2	•	•
	360	50 / 2	•	•
	480	50 / 2	•	•

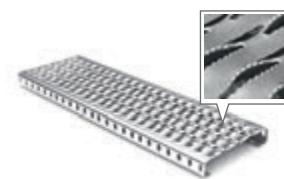

GRILLES PS-PERF

4020	200	50 / 2	•	•
	250	50 / 2	•	•
	300	50 / 2	•	•

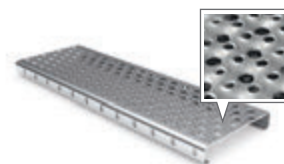

GRILLES PS-OFF

4020	200	50 / 2	•	•
	250	50 / 2	•	•
	300	50 / 2	•	•

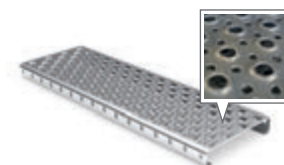

GRILLES PS-OVA

4020	200	50 / 2	•	•
	250	50 / 2	•	•
	300	50 / 2	•	•

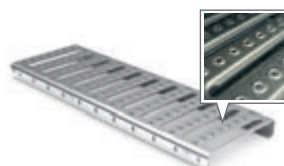

GRILLES PS-FERM

4020	200	50 / 2	•	•
	250	50 / 2	•	•
	300	50 / 2	•	•

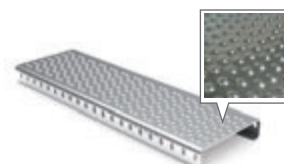

MARCHES GALVANISÉES PS-CRANT

800	300	50 / 2	•	
1000	300	50 / 2	•	
1200	300	50 / 2	•	

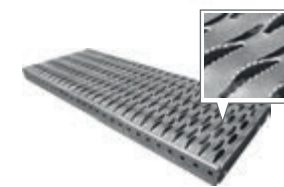

MARCHES GALVANISÉES PS-PERF

800	300	50 / 2	•	
1000	300	50 / 2	•	
1200	300	50 / 2	•	

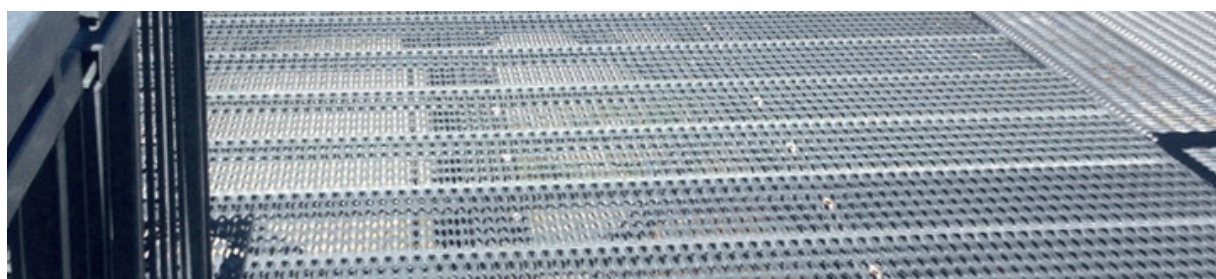
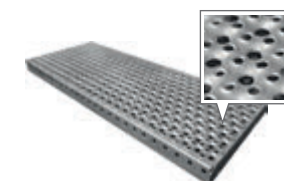

RESSÉ

ELECTROFROGÉ

INOX ET ALUMINIUM

LAMES INCLINÉES

RAYONNAGE, CLOTURE ET GARDE-CORPS

POLYESTER

CAOUTCHOUC

MARCHES D'ESCALIER

ESCALIERS HÉLICOÏDAUX

GRILLES DE SÉCURITÉ

CAILLEBOTIS SPÉCIAUX

FIXATIONSET ACCESSOIRES

INFOS TECHNIQUES

PROGRAMME DE STOCK



Parc Industriel Sud - ZI Edison
Rue Abbé Louis Verdet
57200 SARREGUEMINES

Tél. : 03 87 98 88 76
Fax : 03 87 98 82 87
E-mail : jktechnic@jktechnic.fr

WWW.JKTECHNIC.FR
